

RU

GRÄNSLÖS



Design and Quality
IKEA of Sweden



РУССКИЙ

На последней странице данного руководства указан полный перечень авторизованных сервисных центров IKEA и соответствующие телефонные номера в различных странах.

РУССКИЙ

4

Содержание

Сведения по технике безопасности	4	Дополнительные функции	20
Указания по безопасности	7	Полезные советы	21
Установка	11	Уход и очистка	29
Описание изделия	12	Поиск и устранение неисправностей	31
Панель управления	12	Технические данные	33
Перед первым использованием	13	Охрана окружающей среды	33
Ежедневное использование	14	ГАРАНТИЯ ИКЕА	34
Функции часов	16		
Использование дополнительных принадлежностей	18		

Право на изменения сохраняется.

Сведения по технике безопасности

Перед установкой и эксплуатацией прибора внимательно ознакомьтесь с приложенным руководством. Производитель не несет ответственности за травмы и повреждения, полученные/вызванные неправильной установкой и эксплуатацией. Позаботьтесь о том, чтобы данное руководство было у Вас под рукой на протяжении всего срока службы прибора.

Безопасность детей и лиц с ограниченными возможностями

- Данный прибор может эксплуатироваться детьми, если их возраст превышает 8 лет, и лицами с ограниченными физическими, сенсорными или умственными способностями и с недостаточным опытом или знаниями только при условии нахождения под присмотром лица, отвечающего за их безопасность, или после получения соответствующих инструкций, позволяющих им безопасно эксплуатировать электроприбор и дающих им представление об опасности, сопряженной с его эксплуатацией.

- Детям в возрасте от 3 до 8 лет, а также лицам с ярко выраженными и комплексными нарушениями здоровья запрещается находиться рядом с прибором, если только за ними не обеспечивается постоянный надзор.
- Детям младше 3 лет запрещается находиться рядом с прибором, если только за ними не обеспечивается постоянный надзор взрослых.
- Не позволяйте детям играть с прибором.
- Храните все упаковочные материалы вне досягаемости детей и утилизируйте материалы надлежащим образом.
- Не подпускайте детей и домашних животных к прибору, когда он работает или остывает. Доступные для контакта части прибора сохраняют высокую температуру.
- Если прибор оснащен устройством защиты детей, его следует включить.
- Очистка и доступное пользователю техническое обслуживание прибора не должно производиться детьми без присмотра.

Общие правила техники безопасности

- Установка прибора и замена кабеля должна осуществляться только квалифицированным персоналом.
- **ВНИМАНИЕ:** Прибор и его доступные для контакта части сильно нагреваются во время эксплуатации. Будьте осторожны и не прикасайтесь к нагревательным элементам.
- Помещая в прибор или извлекая из него посуду или аксессуары, всегда используйте кухонные рукавицы.
- Перед выполнением операций о очистке и уходу отключите прибор от сети электропитания.
- Перед тем, как менять лампочку, убедитесь, что прибор отключен от электропитания, чтобы избежать опасности поражения электрическим током.
- Не используйте пароочистители для очистки прибора.

- Не используйте жесткие абразивные чистящие средства или острые металлические скребки для чистки стеклянной дверцы, так как ими можно поцарапать его поверхность, в результате чего стекло может лопнуть.
- В случае повреждения кабеля электропитания во избежание поражения электрическим током он должен быть заменен изготовителем, авторизованным сервисным центром или специалистом с аналогичной квалификацией.
- Не включайте прибор, если его внутренняя камера пуста. Металлические детали внутри камеры могут вызывать искрение.
- Если дверца или дверное уплотнение повреждено, прибором пользоваться нельзя, пока он не будет отремонтирован квалифицированным специалистом.
- Все операции по обслуживанию и ремонту прибора, в ходе которых требуется снятие кожуха, защищающего от микроволнового излучения, должны выполняться только квалифицированным специалистом.
- Не нагревайте жидкости и другие продукты в герметичных контейнерах. Они могут взорваться.
- Использование металлических контейнеров для продуктов и напитков во время работы микроволновой обработки не допускается. Данное требование не применимо к случаям, когда производитель четко задает размеры и форму металлических контейнеров, пригодных для микроволновой обработки.
- Используйте только ту посуду, которая подходит для использования в микроволновой печи.
- При нагреве продуктов в пластиковых или бумажных контейнерах не оставляйте прибор без присмотра: может произойти возгорание.
- Прибор предназначен для нагревания продуктов и напитков. Высушивание продуктов, сушка одежды,

разогрев грелок, шлепанцев, губок, влажной одежды и т.п. несет в себе риск травм, возгорания или пожара.

- При появлении дыма выключите прибор или извлеките вилку сетевого шнура из розетки и не открывайте дверцу, чтобы не допустить приток воздуха к источнику возгорания.
- Разогревание в микроволновой печи напитков может привести к задержанному бурному вскипанию. Следует проявлять осторожность при извлечении контейнера.
- Содержимое бутылочек и баночек с детским питанием необходимо перемешать или взболтать и проверить температуру перед употреблением, чтобы избежать ожогов.
- Не следует нагревать в приборе как яйца в скорлупе, так и яйца, сваренные вкрутую, так как они могут взорваться даже после завершения нагрева при помощи СВЧ.
- Прибор следует регулярно чистить, а также удалять из него какие бы то ни было остатки продуктов.
- Если не поддерживать прибор в чистом состоянии, это может привести к повреждению его поверхности, что, в свою очередь, может неблагоприятно повлиять на срок службы прибора и даже привести к несчастному случаю.

Указания по безопасности

Установка



ВНИМАНИЕ! Установка прибора должна осуществляться только квалифицированным персоналом!

- Удалите всю упаковку.
- Не устанавливайте и не подключайте прибор, имеющий повреждения.
- Следуйте приложенным к прибору инструкциям по его установке.
- Никогда не забывайте о мерах предосторожности при его перемещении: прибор имеет большой вес. Всегда используйте защитные перчатки и закрытую обувь.
- При перемещении прибора не тяните за его ручку.
- Обеспечьте наличие минимально допустимых зазоров между соседними приборами и предметами мебели.
- Разместите прибор в безопасном месте, отвечающем требованиям установки.

Подключение к электросети

⚠ ВНИМАНИЕ! Существует риск пожара и поражения электрическим током.

- Все подключения к электросети должны производиться квалифицированным электриком.
- Прибор должен быть заземлен.
- Убедитесь, что параметры, указанные на табличке с техническими данными, соответствуют характеристикам электросети.
- Включайте прибор только в установленную надлежащим образом электророзетку с защитным контактом.
- Не используйте тройники и удлинители.
- Позаботьтесь о том, чтобы не повредить вилку и сетевой кабель. В случае необходимости замены сетевого шнура она должна быть выполнена нашим авторизованным сервисным центром.
- Не допускайте контакта сетевых кабелей с дверцей прибора или приближения к ней, особенно, если дверца сильно нагрета.
- Детали, защищающие токоведущие или изолированные части прибора, должны быть закреплены так, чтобы их было невозможно удалить без специальных инструментов.
- Вставляйте вилку сетевого кабеля в розетку только по окончании установки прибора. Убедитесь, что после установки прибора к вилке электропитания имеется свободный доступ.
- Не подключайте прибор к розетке электропитания, если она плохо закреплена или если вилка неплотно входит в розетку.
- Для отключения прибора от электросети не тяните за кабель электропитания. Всегда беритесь за саму вилку.
- Следует использовать подходящие размыкающие устройства:

предохранительные автоматические выключатели, плавкие предохранители (резьбовые плавкие предохранители следует выкручивать из гнезда), автоматы защиты от тока утечки и пускатели.

- Прибор должен быть подключен к электросети через устройство для изоляции, позволяющее отсоединять от сети все контакты. Устройство для изоляции должно обеспечивать зазор между разомкнутыми контактами не менее 3 мм.

Эксплуатация

⚠ ВНИМАНИЕ! Существует риск травмы, ожога и поражения электрическим током или взрыва.

- Данный прибор предназначен только для бытового применения.
- Не вносите изменения в параметры данного прибора.
- Удостоверьтесь, что вентиляционные отверстия не закрыты.
- Во время работы прибора не оставляйте его без присмотра.
- Прибор необходимо выключать после каждого использования.
- Соблюдайте осторожность, открывая дверцу прибора во время его работы. Может произойти высвобождение горячего воздуха.
- При использовании прибора не касайтесь его мокрыми руками; не касайтесь прибора, если на него попала вода.
- Не надавливайте на открытую дверцу прибора.
- Не используйте прибор в качестве столешницы или подставки для каких-либо предметов.
- Соблюдайте осторожность, открывая дверцу прибора. При использовании ингредиентов, содержащих алкоголь, может образовываться воздушно-спиртовая смесь.

- При открывании дверцы прибора рядом с ним не должно быть искр или открытого пламени.
- Не помещайте на прибор, рядом с ним или внутрь него легковоспламеняющиеся вещества или изделия, пропитанные легковоспламеняющимися веществами.
- Не используйте режим микроволновой печи для предварительного нагрева духового шкафа.

⚠ ВНИМАНИЕ! Существует риск повреждения прибора.

- Для предупреждения повреждения и изменения цвета эмали:
 - не кладите непосредственно на дно прибора алюминиевую фольгу.
 - не наливайте в нагретый прибор воду.
 - не храните влажную посуду и продукты в приборе после окончания приготовления пищи.
 - соблюдайте осторожность при установке и извлечении аксессуаров.
- Изменение цвета эмали или нержавеющей стали не влияет на эффективность работы прибора.
- Для приготовления тортов, содержащей большое количество влаги, используйте противень для жарки. Соки из фруктов могут вызывать появление пятен, удалить которые будет невозможно.
- Данный прибор предназначен только для приготовления пищи. Его не следует использовать в других целях, например, для обогрева помещений.
- Всегда готовьте при закрытой дверце духового шкафа.
- В случае установки прибора за мебельной панелью (например, за дверцей) позаботьтесь о том, чтобы во время работы прибора дверца ни в коем случае не оказывалась закрытой. Нагрев и влажность, образующиеся за закрытой дверцей или мебельной

панелью, могут привести к последующему повреждению прибора, места его установки или пола. Не закрывайте дверцу мебели до окончательного остывания прибора после использования.

Уход и очистка

⚠ ВНИМАНИЕ! Существует риск травмы, пожара или повреждения прибора.

- Перед выполнением операций по чистке и уходу выключите прибор и извлеките вилку сетевого шнура из розетки.
- Убедитесь, что прибор остыл. Стеклопанели могут разбиться.
- Поврежденные стеклянные панели следует заменять незамедлительно. Обратитесь в авторизованный сервисный центр.
- Не забудьте вытереть после каждого использования внутреннюю камеру и дверцу. Производимый в ходе работы прибора пар конденсируется на стенках внутренней камеры, что может вызвать коррозию.
- Во избежание повреждения покрытия прибора производите его регулярную очистку.
- Жир и остатки продуктов в приборе могут привести к возгоранию и электроискрению во время работы функции микроволновой обработки.
- В случае использования спрея для очистки духового шкафа следуйте указаниям по безопасности на его упаковке.
- Не извлекайте кнопки из прибора.

Использование стеклянной посуды

Отсутствие должной аккуратности в обращении со стеклянной посудой может привести к появлению сколов, трещин, серьезных царапин; посуда также может разбиться.

- Не проливайте на стеклянную посуду холодную воду или другие жидкости, поскольку резкое изменение температуры может привести к ее разрушению. Битое стекло трудно обнаружить; оно также может отличаться исключительной остротой.
- Не ставьте горячую стеклянную посуду на влажные или холодные поверхности, непосредственно на столешницу или на металлические поверхности или в кухонную раковину; также не следует брать за горячую стеклянную посуду мокрой тряпкой.
- Не используйте и не пытайтесь склеить стеклянную посуду со сколами, трещинами или серьезными царапинами.
- Не допускайте падения и резкого опускания стеклянной посуды на твердые предметы, а также не стучите по ней кухонными принадлежностями.
- Не нагревайте пустую или почти пустую стеклянную посуду в микроволновой печи и не допускайте перегрева в стеклянной посуде, используемой в микроволновой печи, растительного или сливочного масла (выбирайте минимально допустимое время приготовления).

Если стеклянная посуда горячая, дайте ей остыть на охлаждающей решетке, прихватке или сухой тряпке. Прежде чем мыть стеклянную посуду или использовать ее для охлаждения или замораживания продуктов убедитесь, что она достаточно остыла.

Не беритесь за горячую стеклянную посуду (включая посуду с силиконизированными поверхностями) без сухих прихваток.

Не допускайте ненадлежащего использования в микроволновой печи (например, не запускайте прибор, если помещенное внутрь содержимое отсутствует или слишком мало).

Внутреннее освещение

 **ВНИМАНИЕ!** Существует опасность поражения электрическим током.

- В приборе используется модуль подсветки или галогеновая лампа, предназначенная только для бытовых приборов. Не используйте ее для освещения дома.
- Перед заменой лампы отключите электропитание прибора.
- Используйте только лампы той же спецификации.

Сервис

- Для ремонта прибора обратитесь в авторизованный сервисный центр.
- Применяйте только оригинальные запасные части.

Утилизация

 **ВНИМАНИЕ!** Существует опасность травмы или удушья.

- Отключите прибор от сети электропитания.
- Обрежьте кабель электропитания как можно ближе к прибору и утилизируйте его.
- Удалите дверцу, чтобы предотвратить риск ее заперения при попадании внутрь прибора детей и домашних животных.
- **Упаковочные материалы:** Упаковочные материалы пригодны для вторичной переработки. Пластмассовые детали обозначены международными сокращениями, такими, как PE (полиэтилен), PS (полистирол) и т.п. Упаковочные материалы следует складывать в соответствующие контейнеры местных служб по утилизации отходов.

Установка

⚠ ВНИМАНИЕ! См. Главы, содержащие Сведения по технике безопасности.

Сборка

i При установке см. указания по сборке.

Электрическое подключение

⚠ ВНИМАНИЕ! Электрическое подключение должно выполняться квалифицированным специалистом.

i Производитель не несет ответственности при несоблюдении мер предосторожности, приведенных в Главах, содержащих Сведения по технике безопасности.

В комплект поставки духового шкафа входит только сетевой кабель.

Сетевой кабель

Типы кабелей, пригодные для установки или замены:

H07 RN-F, H05 RN-F, H05 RRF, H05 VV-F, H05 V2V2-F (T90), H05 BB-F

При выборе сечения кабеля используйте значение полной мощности (см. табличку с техническими данными). Также можно воспользоваться Таблицей:

Полная мощность (Вт)	Сечение сетевого кабеля (мм ²)
максимум 1380	3 x 0.75
максимум 2300	3 x 1
максимум 3680	3 x 1.5

Провод заземления (желто-зеленого цвета) должен быть на 2 см длиннее проводов фазы и нейтрали (синий и коричневый провода).

Описание изделия

Общий обзор

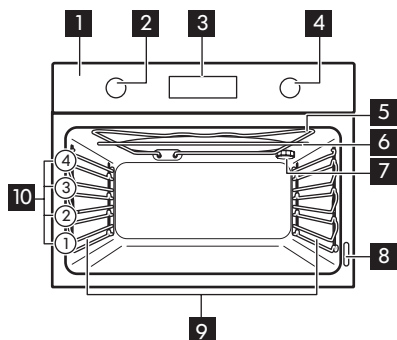

- 1** Панель управления
- 2** Ручка выбора режимов нагрева
- 3** Дисплей
- 4** Ручка управления
- 5** Нагревательный элемент
- 6** Микроволновый генератор
- 7** Лампа освещения
- 8** Табличка с техническими данными
- 9** Съёмная направляющая для противня
- 10** Положение противней

Аксессуары

- **Решетка x 1**
Для кухонной посуды, форм для выпечки, жаркого.

- **Стеклоное основание микроволновой печи x 1**
Для поддержки режима СВЧ.

Панель управления

Кнопки

Сенсор / Кнопка	Функция	Описание
☰	МИКРОВОЛНОВАЯ ПЕЧЬ	Установка режима микроволновой печи.
⌚	ЧАСЫ	Включение функции часов.
°C	ТЕМПЕРАТУРА	Проверка температуры духового шкафа или термощупа (если он имеется). Используйте только если работает режим нагрева.

Дисплей

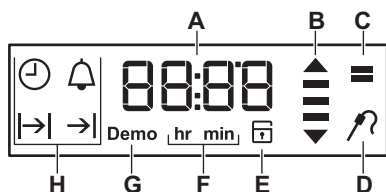

- A. Таймер / Температура / Мощность микроволн
- B. Индикация нагрева / остаточного тепла
- C. Режим микроволновой обработки
- D. Термощуп (только для отдельных моделей)
- E. Блокировка дверцы (только в ряде моделей)
- F. Часы/минуты
- G. Деморежим (только в ряде моделей)
- H. Функции часов

Перед первым использованием

- ⚠ ВНИМАНИЕ!** См. Главы, содержащие Сведения по технике безопасности.
- i** Порядок установки времени суток описан в Главе «Функции часов».

Первая чистка

Извлеките из духового шкафа все аксессуары и съемные направляющие для противней.

- i** См. Главу «Уход и очистка».

Перед первым использованием духовой шкаф и аксессуары следует очистить. Установите аксессуары и съемные направляющие для полок обратно на место.

Предварительный разогрев

Перед первым использованием предварительно разогрейте духовой шкаф с решеткой внутри. Стеклооснование для микроволновой обработки следует извлечь.

1. Выберите функцию  и задайте максимальную температуру.
2. Дайте духовому шкафу поработать примерно один час.
3. Выключите духовой шкаф и дайте ему остыть.

Аксессуары могут нагреться сильнее обычного. Из духового шкафа могут появиться неприятные запахи или дым. Убедитесь, что в помещении имеется достаточная циркуляция воздуха.

Использование механического фиксатора «Защита от детей»

Духовой шкаф поставляется с установленным замком от детей. Он расположен под панелью управления с правой стороны духового шкафа.

Закройте дверцу духового шкафа так, чтобы замок от детей принял следующее положение:

1. Потяните и зафиксируйте ручку замка от детей как показано на рисунке.

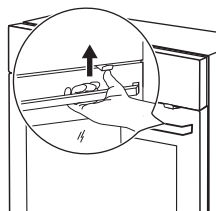

2. Откройте дверцу. Закройте дверцу духового шкафа, не вытягивая замок от детей. Чтобы снять замок от детей, откройте дверцу духового шкафа и отвинтите его с

помощью звездообразного ключа. Звездообразный ключ находится в пакете с принадлежностями, который поставляется вместе с прибором.



После снятия замка от детей завинтите винт обратно в отверстие.

⚠ ВНИМАНИЕ! Будьте внимательны, чтобы не поцарапать панель управления.

Ежедневное использование

⚠ ВНИМАНИЕ! См. Главы, содержащие Сведения по технике безопасности.

Режимы нагрева

Режим нагрева	Применение
 Положение «Выкл»	Духовой шкаф выключен.
 Микроволны	Режим микроволн. Тепло образуется непосредственно в самом продукте. Режим используется для подогрева готовых блюд и напитков, размораживания мяса или фруктов и для приготовления овощей и рыбы. Не выполняйте предварительный разогрев духового шкафа.

Режим нагрева	Применение
 Гриль при помощи микроволн	Комбинированный режим с микроволнами — функция с повышением мощности микроволновой обработки. При выборе грилирования в сочетании с микроволнами вначале производится обычное грилирование. При добавлении режима микроволн прибор попеременно использует функции как микроволновой печи, так и гриля на разных временных отрезках и при разных уровнях мощности (см. Таблицу установки мощности). Используйте режим гриля с микроволнами, чтобы сохранить определенные продукты хрустящими.

Режим нагрева	Применение
 <p>Освещение</p>	<p>Включение лампы освещения без использования каких-либо режимов приготовления. Может использоваться вместе с режимом «Остаточное тепло» на заключительном этапе приготовления для экономии электроэнергии.</p>

- i** Используйте стеклянное основание для микроволновой обработки только для функции микроволновой обработки. Не используйте стеклянное основание для микроволновой обработки в комбинированном режиме с микроволнами.

Установка режима нагрева

1. Извлеките стеклянное основание для микроволновой обработки.
2. Поверните ручку выбора режимов нагрева для выбора режима нагрева.
3. Поворотом ручки управления задайте нужную температуру.

Лампа включается, когда духовой шкаф работает.



4. Для выключения духового шкафа поверните ручки в положение «Выкл».

Выбор функции: Микроволны

1. Извлеките все аксессуары.
2. Вставьте стеклянное основание для микроволновой обработки.
3. Поверните ручку выбора режимов нагрева для выбора функции: Микроволны .

⚠ ПРЕДУПРЕЖДЕНИЕ Не включайте духовой шкаф, если в нем нет продуктов.

На дисплее отобразится мощность микроволн, а затем – заданное по умолчанию значение режима Продолжительность. Через несколько секунд прибор духовой шкаф приступит к работе без вмешательства пользователя.

4. Измените настройки мощности микроволновой обработки при помощи ручки управления. Установка значений мощности осуществляется с шагом в 100 Вт.
5. Для изменения Продолжительность нажмите , а затем поверните ручку управления.
6. Можно изменить или проверить мощность микроволн во время работы функции Микроволны. Нажмите кнопку: .

По истечении установленного времени для Продолжительность будет выдан звуковой сигнал, а духовой шкаф прекратит работу.

7. Установите ручку выбора режимов нагрева в положение «Выкл».

- i** Открывание дверцы духового шкафа приводит к остановке работы духового шкафа. Для возобновления работы закройте дверцу и нажмите .

Выбор функции: Комбинированный режим с микроволнами

1. Извлеките стеклянное основание для микроволновой обработки.
2. Поверните ручку выбора режимов нагрева для выбора функции .

⚠ ПРЕДУПРЕЖДЕНИЕ Не включайте духовой шкаф, если в нем нет продуктов.

На дисплее высветится температура по умолчанию.

3. Нажмите , чтобы скомбинировать режим нагрева с режимом микроволн.
4. Установите ручку выбора режимов нагрева в положение «Выкл».



 В ходе использования функции комбинированного режима с микроволнами духовой шкаф может производить шум различного характера. Для данной функции это нормально.

Индикация нагрева

При работе данной функции на дисплее одна за другой загораются полоски  по мере того, как температура духового шкафа повышается, и гаснут, когда она понижается.

Функции часов

Таблица функций часов

Функция часов	Применение
 ВРЕМЯ СУТОК	Отображение или изменение времени суток. Изменить текущее время суток можно только тогда, когда духовой шкаф выключен.
 ПРОДОЛЖИТЕЛЬНОСТЬ	Установка продолжительности работы духового шкафа. Используется, только если задан режим нагрева.
 ОКОНЧАНИЕ	Служит для выбора времени выключения духового шкафа. Используется, только если задан режим нагрева.
 ОТСРОЧКА ПУСКА	Сочетание функций «ПРОДОЛЖИТЕЛЬНОСТЬ» и «ОКОНЧАНИЕ».

Функция часов	Применение
 ТАЙМЕР	Используйте его, чтобы задать время обратного отсчета. Эта функция не влияет на работу духового шкафа. Таймер можно включить в любое время, даже если духовой шкаф выключен.

Функция часов	Применение
<p>00:00 ТАЙМЕР COUNT UP</p>	<p>Если никакая иная функция часов не задана, «ТАЙМЕР ПРЯМОГО ОТСЧЕТА» автоматически зафиксировывает продолжительность работы духового шкафа. Отсчет включается, как только духовой шкаф начинает нагреваться. Функцию отсчета времени с начала приготовления невозможно использовать одновременно со следующими режимами духового шкафа: «ПРОДОЛЖИТЕЛЬНОСТЬ», «ОКОНЧАНИЕ».</p>

Установка и изменение текущего времени

После первого подключения к сети электропитания дождитесь появления на дисплее **hr** и «12:00». «12» замигает.

1. Поворотом ручки термостата задайте значение часов.
2. Нажмите на \odot для подтверждения и установки минут.

На дисплее отобразится **min** и установленное значение часов. «00» замигает.

3. Поворотом ручки термостата задайте текущее значение минут.
4. Нажмите \odot для подтверждения, или установленное текущее время будет автоматически сохранено через 5 секунд.

На дисплее отобразится новое заданное время суток.

Для изменения времени суток нажимайте на \odot до тех пор, пока не замигает индикатор времени суток \odot .

Установка функции «ПРОДОЛЖИТЕЛЬНОСТЬ»

1. Установите режим нагрева духового шкафа.
2. Нажимайте на кнопку \odot до тех пор, пока не замигает символ $\rightarrow|$.
3. Поверните ручку термостата, чтобы задать значение минут и нажмите \odot для подтверждения. Поверните ручку термостата, чтобы задать значение часов и нажмите \odot для подтверждения.

По истечении времени, заданного для функции «Продолжительность», в течение двух минут выдается звуковой сигнал. На дисплее при этом будет мигать символ $\rightarrow|$ и показание текущего времени. Духовой шкаф автоматически выключается.

4. Чтобы отключить звуковой сигнал, нажмите любую кнопку или откройте дверцу духового шкафа.
5. Поверните ручки на отметку «Выкл».

Установка функции «ОКОНЧАНИЕ»

1. Установите режим нагрева духового шкафа.
2. Нажимайте на кнопку \odot до тех пор, пока не замигает символ $\rightarrow|$.
3. Поверните ручку термостата, чтобы задать значение часов и нажмите \odot для подтверждения. Поверните ручку термостата, чтобы задать значение минут и нажмите \odot для подтверждения.

В момент, заданный функцией «Окончание», в течение двух минут выдается звуковой сигнал. На дисплее

при этом будет мигать символ $\rightarrow|$ и показание текущего времени. Духовой шкаф автоматически выключается.

4. Чтобы отключить звуковой сигнал, нажмите любую кнопку или откройте дверцу духового шкафа.
5. Поверните ручки на отметку «Выкл».

Установка функции «ОТСРОЧКА ПУСКА»

1. Установите режим нагрева духового шкафа.
2. Нажимайте на кнопку \odot до тех пор, пока не замигает символ $| \rightarrow |$.
3. Поверните ручку термостата, чтобы задать значение минут для функции «ПРОДОЛЖИТЕЛЬНОСТЬ», и нажмите \odot для подтверждения. Поверните ручку термостата, чтобы задать значение часов для функции «ПРОДОЛЖИТЕЛЬНОСТЬ», и нажмите \odot для подтверждения.

На дисплее замигает $\rightarrow|$.

4. Поверните ручку термостата, чтобы задать значение часов для функции «ОКОНЧАНИЕ», и нажмите \odot для подтверждения. Поверните ручку термостата, чтобы задать значение минут для функции «ОКОНЧАНИЕ», и нажмите \odot для подтверждения. На дисплее отобразится $| \rightarrow | \rightarrow |$ и текущая температура.

Позже духовой шкаф автоматически включится, проработает в течение времени, заданного функцией «ПРОДОЛЖИТЕЛЬНОСТЬ» и завершит

работу во время, заданное функцией «ОКОНЧАНИЕ».

В момент, заданный функцией «ОКОНЧАНИЕ», в течение двух минут выдается звуковой сигнал. На дисплее при этом будет мигать символ $\rightarrow|$ и показание текущего времени. Духовой шкаф выключится.

5. Чтобы отключить звуковой сигнал, нажмите любую кнопку или откройте дверцу духового шкафа.
6. Поверните ручки на отметку «Выкл».

Установка ТАЙМЕРА

Таймер можно использовать когда духовой шкаф как включен, так и выключен.

1. Нажимайте на кнопку \odot до тех пор, пока не замигает символ Δ .
2. Поворотом ручки термостата задайте значение секунд, а затем минут.
3. Таймер начнет работу автоматически через пять секунд. По истечении 90% заданного времени раздастся звуковой сигнал.
4. По истечении установленного времени в течение двух минут выдается звуковой сигнал. "На дисплее мигают «00:00» и « Δ ». Для отключения звукового сигнала достаточно нажать любую кнопку.

ТАЙМЕР COUNT UP

Множественным нажатием на кнопку \odot добейтесь отображения на дисплее показаний времени без любых символов.

Использование дополнительных принадлежностей



ВНИМАНИЕ! См. Главы, содержащие Сведения по технике безопасности.

Установка аксессуаров

Используйте только подходящую посуду и материалы.

⚠ ВНИМАНИЕ! См. Главу «Указания и рекомендации», Раздел «Подходящая для микроволновой обработки кухонная посуда и материалы».

Решетка:

Вставьте решетку между направляющими, убедившись, что опоры смотрят вниз.

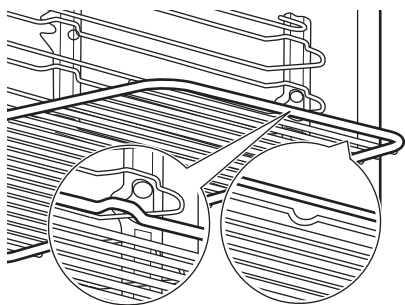

i Небольшой выступ наверху повышает безопасность. Выступы также служат защитой от опрокидывания. Высокий ободок по периметру решетки служит для предотвращения соскальзывания посуды с решетки.

Стекло основание микроволновой печи:

⚠ ПРЕДУПРЕЖДЕНИЕ
Используйте стеклянное основание для микроволновой обработки только для функции микроволновой обработки. Извлекайте данный аксессуар при выборе другой функции, например, грилирования при помощи микроволн или без них.

Уложите данный аксессуар на дно внутренней камеры. Выложите продукты на стеклянное основание для микроволновой обработки.

Всегда используйте стеклянное основание для микроволновой обработки при каждом включении функции микроволновой обработки. Оно необходимо для нагревания продуктов или жидкостей.

⚠ ВНИМАНИЕ! При работе духового шкафа стеклянное основание для микроволновой обработки может сильно нагреваться.

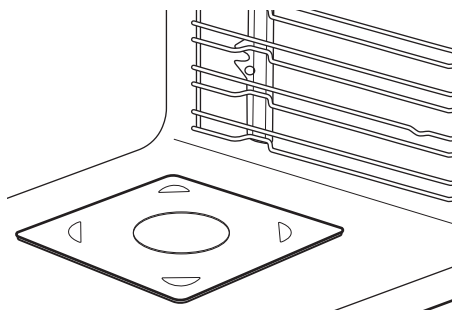

Дополнительные функции

Использование функции «Защита от детей».

Когда установлена функция «Защита от детей», случайное включение духового шкафа становится невозможным.

1. Поверните ручку выбора режима духового шкафа в положение «Выкл».
2. Поверните ручку управления вправо и одновременно нажмите .

Будет выдан звуковой сигнал. На дисплее появится SAFE .

Для выключения функции «Защита от детей» повторите действие 2.

Индикация остаточного тепла

Если после выключения духового шкафа температура внутри духового шкафа превышает 40°C, на дисплее высвечивается индикация остаточного тепла . Поверните ручку управления влево или вправо для проверки температуры духового шкафа.

Автоматическое отключение

В целях безопасности духовой шкаф автоматически отключается через определенное время в случае, если какой-либо режим нагрева продолжает выполняться, а изменения температуры духового шкафа пользователем не производится.

Температура (°C)	Время отключения (час)
30 - 115	12.5

Температура (°C)	Время отключения (час)
120 - 195	8.5
200 - 230	5.5

Чтобы снова включить духовой шкаф после автоматического отключения, нажмите на любую кнопку.



Автоматическое отключение не работает со следующими функциями: Освещение, Продолж., Окончание.

Вентилятор охлаждения

Во время работы духового шкафа вентилятор автоматически включается, чтобы охлаждать поверхности духового шкафа. При выключении духового шкафа вентилятор продолжает работать до тех пор, пока прибор не остынет.

Предохранительный термостат

Неправильная эксплуатация или неисправность какого-либо компонента может привести к опасному перегреву духового шкафа. Для предотвращения этого духовой шкаф оборудован предохранительным термостатом, при необходимости отключающим электропитание. При снижении температуры духовой шкаф снова включается; включение происходит автоматически.

Полезные советы

⚠ ВНИМАНИЕ! См. Главы, содержащие Сведения по технике безопасности.

Рекомендации по приготовлению

Для максимальной экономии времени воспользуйтесь для предварительного разогрева режимом принудительной конвекции.

Духовой шкаф имеет четыре положения противней. Положения противней отсчитываются от дна внутренней камеры.

Во время приготовления внутри прибора или на стеклянных панелях дверцы духового шкафа может конденсироваться влага. Всегда отодвигайтесь от духового шкафа при открывании дверцы духового шкафа.

После остывания духового шкафа очистите внутреннюю камеру мягкой тряпкой.

Приготовление выпечных блюд

Не открывайте дверцу духового шкафа, пока не пройдет 3/4 времени приготовления.

Приготовление мяса и рыбы

По окончании приготовления мяса рекомендуется подождать не менее 15 минут перед тем, как разрезать его – тогда оно останется сочным.

Во избежание образования чрезмерного количества дыма при жарке мяса налейте немного воды в противень для жарки. Во избежание конденсации дыма доливайте воду в противень для сбора жира по мере испарения воды.

Время приготовления

Время приготовления зависит от типаготавливаемых продуктов, их консистенции и количества.

Приступая к использованию прибора, следите за ходом приготовления. Подберите оптимальные настройки (мощность нагрева, время приготовления и т.д.) для кухонной посуды, своих рецептов, количества продуктов.

Рекомендации по использованию микроволн

Выложите продукты на стеклянное основание для микроволновой обработки, установленное на дне внутренней камеры.

Переворачивайте или перемешивайте продукты по истечении половины времени приготовления или размораживания.

Во время приготовления и разогрева накрывайте пищу.

При нагреве напитков для улучшения распределения тепла положите в бутылку или стакан ложку.

Помещайте продукты в духовой шкаф, освободив их от упаковки. Готовые блюда можно помещать в духовой шкаф в упаковке только если упаковка пригодна для использования в микроволновой печи (см. сведения на упаковке).

Приготовление в микроволновой печи

Накрывайте продукты в ходе приготовления. Если требуется создать корочку, готовьте, не накрывая.

Не подвергайте продукты излишней тепловой обработке, устанавливая

слишком высокую мощность и слишком большую длительность работы прибора. Продукты могут потерять влагу, сгореть или стать причиной пожара.

Не используйте духовой шкаф для приготовления яиц в скорлупе и моллюсков/улиток, потому что они могут взрываться. Перед разогревом протыкайте желтки в яичнице.

Перед приготовлением сделайте в коже или коже продуктов несколько отверстий при помощи вилки.

Нарезайте овощи на кусочки сходного размера.

Время от времени помешивайте жидкие блюда.

Перемешайте пищу перед подачей к столу.

После выключения духового шкафа выньте блюдо и дайте ему постоять несколько минут.

Размораживание в микроволновой печи

Положите замороженный неразвернутый продукт в небольшой перевернутой тарелке в контейнер, на поднос для размораживания или в пластиковое сито, чтобы образующаяся при размораживании жидкость могла свободно стекать.

Извлекайте из прибора разморожившиеся продукты.

Для приготовления овощей и фруктов без предварительного размораживания можно задать более высокую мощность микроволновой обработки.

Кухонная посуда и материалы, подходящие для использования с микроволнами

Для приготовления с микроволнами используйте только подходящую посуду и материалы. Воспользуйтесь для справки таблицей ниже.

Кухонная посуда/материал	Режим микроволн		Комбинированный режим с микроволнами
	Размораживание	Нагрев, Приготовление	
Огнеупорное стекло и фарфор без металлических примесей, например, жаростойкое стекло.	✓	✓	✓
Нежаростойкое стекло и изделия из фарфора без декоративного покрытия из серебра, золота, платины или других металлов	✓	✗	✗
Стекло- и витрокерамики из огне-стойкого/морозостойкого материала	✓	✓	✓
Керамика и фаянс без элементов из кварца или металла, а также без металлосодержащей глазури	✓	✓	✗

Кухонная посуда/материал	Режим микроволн		Комбинированный режим с микроволнами
	Размораживание	Нагрев, Приготовление	
Изделия из керамики, фарфора и фаянса с неглазурованным дном или маленькими отверстиями, например, на ручках	X	X	X
Жаростойкий пластик (до 200°C - перед использованием всегда проверяйте спецификацию на посуду из пластика)	✓	✓	X
Картон, бумага.	✓	X	X
Пищевая пленка.	✓	X	X
Пленка для жарки, пригодная для использования в микроволновой печи (перед использованием всегда проверяйте спецификацию на пленку для жарки)	✓	✓	X
Жарка в посуде из металла, например, в эмалированной или чугунной посуде.	X	X	✓
Формы для выпечки, с черной лакировкой или покрытые силиконом (перед использованием всегда проверяйте спецификацию на формы для выпечки)	X	X	✓
Решетка	X	X	✓
Стеклоанное основание микроволновой печи	✓	✓	X
Посуда для использования в микроволновой печи, например, марки «Крисп пэн».	X	✓	X

Размораживание в микроволновой печи

Продукты	Мощность (Ватт)	Время (мин)	Время выдержки (мин)
Стейк (0,2 кг)	100	5 - 7	5 - 10
Мясной фарш (0,5 кг)	200	8 - 12	5 - 10
Цыпленок (1 кг)	100	25 - 30	10 - 20
Кур. грудка (0,15 кг)	100	3 - 5	10 - 15
Куриные Окорочка (0,15 кг)	100	3 - 5	10 - 15
Рыба целиком (0,5 кг)	100	10 - 15	5 - 10
Рыбное филе (0,5 кг)	100	12 - 15	5 - 10
Масло сливочное (0,25 кг)	100	3 - 4	5 - 10
Тертый сыр (0,2 кг)	100	2 - 3	10 - 15
Дрожжевой пирог (1 шт)	200	2 - 3	15 - 20
Чизкейк (1 шт)	100	2 - 4	15 - 20
Сухие пирожные (напр., бисквитные пирожные) (1 шт)	200	2 - 4	15 - 20
Хлеб (1 кг)	200	15 - 20	5 - 10
Хлеб в нарезке (0,2 кг)	200	3 - 5	5 - 10
Хлеб/Булочки (4 шт)	200	2 - 4	2 - 5
Фрукты (0,25 кг)	100	5 - 10	10 - 15

Разогрев

Продукты	Мощность (Ватт)	Время (мин)	Время выдержки (мин)
Детское питание в банках (0,2 кг); перемешивать, проверять температуру	300	1 - 2	-
Детское молоко (180 мл); положить в бутылку ложку, перемешивать, проверять температуру	600	0:20 - 0:40	-
Продукты быстрого приготовления (0,5 кг)	600	6 - 9	2 - 5
Замороженные готовые блюда (0,5 кг)	400	10 - 15	2 - 5
Молоко (200 мл)	1000	1 - 1:30	-
Вода (200 мл)	1000	1:30 - 2	-
Соус (200 мл)	600	1 - 3	-
Суп (300 мл)	600	3 - 5	-

Растапливание

Продукты	Мощность (Ватт)	Время (мин)	Время выдержки (мин)
Шоколад/шоколадная глазурь (0,15 кг)	300	2 - 4	-
Масло сливочное (0,1 кг)	400	0:30 - 1:30	-

Приготовление в микроволновой печи

Приготовление

Продукты	Мощность (Ватт)	Время (мин)	Время выдержки (мин)
Рыба целиком (0,5 кг)	500	8 - 10	2 - 5
Рыбное филе (0,5 кг)	400	4 - 7	2 - 5

Продукты	Мощность (Ватт)	Время (мин)	Время выдержки (мин)
Овощи, свежие (0,5 кг + 50 мл воды)	600	5 - 15	-
Овощи, замороженные (0,5 кг + 50 мл воды)	600	10 - 20	-
Картошка в мундире (0,5 кг)	600	7 - 10	-
Рис (0,2 кг + 400 мл воды)	600	15 - 18	-
Попкорн	1000	1:30 - 3	-

Комбинированный режим с микроволнами

Используйте данный режим для сокращения времени приготовления

продуктов и одновременного их поджаривания.

Продукты	Функция	Мощность (Ватт)	Температура (°C)	Время (мин)	Положение противня	Комментарии
Картофельная запеканка (1,1 кг)	Гриль + МИКРОВОЛНЫ	400	160 - 180	35 - 45	1	По истечении половины времени приготовления разверните емкость. Время выдержки: 2-5 минут.
Лазанья	Гриль + МИКРОВОЛНЫ	200 - 300	140 - 160	25 - 35	1	По истечении половины времени приготовления разверните емкость. Время выдержки: 2-5 минут.
Цыпленок (1 кг)	Гриль + МИКРОВОЛНЫ	400	200 - 220	40 - 45	1	По истечении половины времени приготовления разверните емкость. Время выдержки: 2-5 минут.

Рекомендации по использованию микроволн

Результаты приготовления/размораживания	Возможная причина	Решение
Пища слишком сухая.	Выбрана слишком большая мощность. Было выбрано слишком большое время приготовления.	В следующий раз уменьшите уровень мощности микроволн и увеличьте продолжительность приготовления.
Продукт не успел разморозиться, нагреться или приготовиться по истечении времени приготовления.	Было выбрано слишком малое время приготовления.	Установите более длинное время. Не повышайте мощность микроволн.
Блюдо перегрето по краям, но все еще не готово в середине.	Выбрана слишком большая мощность.	В следующий раз уменьшите уровень мощности микроволн и увеличьте продолжительность приготовления.

Гриль

Используйте первое положение противня.

Продукты	Температура (°C)	Время (мин)	
		Первая сторона	Вторая сторона
Филе говядины, средней прожаренности	230	20 - 30	20 - 30
Ростбиф (средней прожаренности), свиная или телячья вырезка	210 - 230	30 - 40	30 - 40
Спинка барашка	210 - 230	25 - 35	20 - 35
Рыба, целиком, 0,5 г – 1 кг	210 - 230	15 - 30	15 - 30

Примеры выбора мощности при приготовлении продуктов

Приведенные в таблице данные являются ориентировочными.

Уровень мощности	Эксплуатация
<ul style="list-style-type: none"> • 1000 Ватт • 900 Ватт • 800 Ватт • 700 Ватт 	Нагревание жидкостей Доведение до кипения к началу процесса приготовления Приготовление овощей
<ul style="list-style-type: none"> • 600 Ватт • 500 Ватт 	Размораживание и нагрев замороженных блюд Нагревание порционных блюд Доведение до готовности блюд в горшочках Приготовление блюд из яиц
<ul style="list-style-type: none"> • 400 Ватт • 300 Ватт 	Дальнейшее приготовление пищевых продуктов Приготовление деликатных продуктов Нагрев детского питания Замачивание риса Подогрев деликатных блюд Растапливание сыра, шоколада, сливочного масла
<ul style="list-style-type: none"> • 200 Ватт • 100 Ватт 	Размораживание мяса, птицы Размораживание сыра, сметаны, масла Размораживание фруктов и пирожных Размораживание хлеба

Информация для тестирующих организаций

Режим микроволн

Испытания согласно IEC 60705.

Продукты	Мощность (Ватт)	Количество (кг)	Положение противня ¹⁾	Время (мин)	Комментарии
Бисквит	600	0.475	Нижн.	8 - 9	По прошествии половины времени приготовления переверните контейнер на 1/4.
Мясной рулет	400	0.9	1	25 - 27	По прошествии половины времени приготовления переверните контейнер на 1/4.

Продукты	Мощность (Ватт)	Количество (кг)	Положение противня ¹⁾	Время (мин)	Комментарии
Нежный омлет	300	1	2	30 - 33	По прошествии половины времени приготовления переверните контейнер на 1/4.
Размораживание мяса	200	0.5	Нижн.	8 - 12	По истечении половины времени приготовления переверните мясо.

1) Используйте решетку, если не указано иное.

Комбинированный режим с микроволнами

Испытания согласно IEC 60705.

Продукты	Функция	Мощность (Ватт)	Температура (°C)	Положение противня ¹⁾	Время (мин)	Комментарии
Картофельная запеканка (1,1 кг)	Гриль + микроволны	400	160	1	44 - 46	По прошествии половины времени приготовления переверните контейнер на 1/4.
Цыпленок (1,1 кг)	Гриль + микроволны	400	230	2	44 - 46	-

1) Используйте решетку, если не указано иное.

Уход и очистка

⚠ ВНИМАНИЕ! См. Главы, содержащие Сведения по технике безопасности.

Примечание относительно очистки

Переднюю часть духового шкафа протирайте мягкой тканью, смоченной в теплой воде с мягким моющим средством.

Для очистки металлических поверхностей используйте специальное чистящее средство.

Камеру духового шкафа следует очищать после каждого использования.

Накопление жира или остатков других продуктов может привести к возгоранию.

Тщательно очистите потолок внутренней камеры от остатков пищи и жира.

После каждого использования все аксессуары духового шкафа следует очистить и просушить. Используйте для этого мягкую тряпку, смоченную в теплой воде с моющим средством. Не мойте аксессуары в посудомоечной машине.

Стойкие загрязнения удаляйте при помощи специальных чистящих средств для духовых шкафов.

Если у вас есть аксессуары с антипригарным покрытием, для их чистки не следует использовать агрессивные чистящие средства, предметы с острыми краями или посудомоечную машину. Это может привести к повреждению антипригарного покрытия.

После каждым использованием вытирайте внутреннюю камеру от влаги.

Модели из нержавеющей стали или алюминия

Очистку дверцы духового шкафа можно производить только влажной тряпкой или губкой. Протрите ее насухо мягкой тряпкой.

Никогда не используйте абразивные средства, металлические губки или средства, содержащие кислоты, т.к. они могут повредить поверхность духового шкафа. Выполняйте чистку панели управления духового шкафа с соблюдением аналогичных предосторожностей.

Очистка уплотнения дверцы

Регулярно проверяйте состояние уплотнения дверцы. Уплотнение дверцы проходит по периметру рамки камеры духового шкафа. В случае повреждения уплотнения дверцы не используйте духовой шкаф. Обратитесь в авторизованный сервисный центр.

Для очистки уплотнения дверцы ознакомьтесь с общей информацией о чистке прибора.

Снятие направляющих для противня

Перед уходом и очисткой убедитесь, что духовой шкаф остыл. Существует опасность получения ожогов.

Снимите направляющие для противня, чтобы вымыть духовой шкаф.

1. Осторожно приподнимите направляющие вверх и снимите их с переднего держателя.

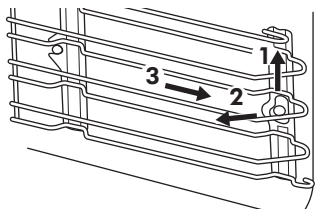

2. Потяните переднюю часть направляющей для противня в сторону, противоположную боковой стенке.
3. Потяните направляющие на себя и снимите их с задних держателей.

Установка направляющих производится в обратном порядке.

Замена лампы

Положите на дно духового шкафа кусок ткани. Он защитит от повреждения

плафон лампы и поверхность духового шкафа.

⚠ ВНИМАНИЕ! Существует опасность поражения электрическим током! Перед заменой лампы выньте предохранитель. Лампа освещения и стеклянный плафон могут сильно нагреваться.

⚠ ПРЕДУПРЕЖДЕНИЕ Всегда держите галогеновую лампу в перчатках или тканью, чтобы не оставить на лампе жировые следы, которые могут выгореть и оставить пятна.

1. Выключите духовой шкаф.
2. Извлеките предохранители или отключите рубильник на электрощите.
3. Чтобы снять плафон, поверните его против часовой стрелки.
4. Очистите стеклянный плафон от грязи.
5. При необходимости замены лампы используйте лампу для духовых шкафов мощностью 25 Вт, напряжением 230 В (50 Гц), жаростойкостью 300°C и цоколем G9).
6. Установите плафон.

Поиск и устранение неисправностей

⚠ ВНИМАНИЕ! См. Главы, содержащие Сведения по технике безопасности.

Что делать, если...

Неисправность	Возможная причина	Решение
Духовой шкаф не нагревается.	Духовой шкаф выключен.	Включите духовой шкаф.
Духовой шкаф не нагревается.	Не установлено текущее время.	Установите часы.
Духовой шкаф не нагревается.	Не заданы необходимые установки.	Убедитесь, что настройки выбраны верно.
Духовой шкаф не нагревается.	Сработала функция автоматического отключения.	См. «Автоматическое отключение».
Духовой шкаф не нагревается.	Включена функция «Защита от детей».	См. «Отключение функции «Защита от детей».

Неисправность	Возможная причина	Решение
Духовой шкаф не нагревается.	Сработал предохранитель.	Проверьте, не является ли предохранитель причиной неисправности. Если предохранитель срабатывает повторно снова и снова, обратитесь к квалифицированному электрику.
Лампа не горит.	Лампа перегорела.	Замените лампу освещения.
Пар и конденсат осаждаются на продуктах и внутри камеры духового шкафа.	Блюда находились в духовом шкафу слишком долго.	По окончании процесса приготовления не оставляйте блюда в духовом шкафу дольше, чем на 15-20 минут.
На дисплее отображается « ---°C».	Вы хотите включить режим микроволновой обработки, но дверца открыта, или выбрана мощность микроволн 0 Вт.	Закройте дверцу, если она открыта, верните настройку в положение «Выкл» и снова задайте режим микроволновой обработки.
На дисплее отображается код ошибки, не указанный в данной Таблице.	Имел место сбой электроники.	<ul style="list-style-type: none"> • Выключите и снова включите духовой шкаф с помощью предохранителя домашней электропроводки или предохранительного выключателя на электрощите. • Если на дисплее снова отображается код ошибки, обратитесь в сервисный центр.

Информация для обращения в сервис-центр

Если самостоятельно справиться с проблемой не удастся, обращайтесь в или в авторизованный сервисный центр.

Данные для сервисных центров находятся на табличке с техническими данными.

Табличка с техническими данными находится на передней рамке камеры духового шкафа. Не удаляйте табличку с техническими данными из внутренней камеры духового шкафа.

Рекомендуем записать их здесь:

Модель (MOD.)
Код изделия (PNC)
Серийный номер (S.N.)

Технические данные

Технические данные

Размеры (внутренние)	Ширина	480 мм
	Высота	217 мм
	Глубина	442 мм
Полезный объем	46 л	
Площадь глубокого противня	1424 см ²	
Гриль	1900 Вт	
Полная мощность	2000 Вт	
Напряжение	220 - 240 В	
Частота	50 Гц	
Количество режимов	2	

Охрана окружающей среды

Материалы с символом  следует сдавать на переработку. Положите упаковку в соответствующие контейнеры для сбора вторичного сырья. Принимая участие в переработке старого электробытового оборудования, Вы помогаете защитить окружающую среду и здоровье человека. Не выбрасывайте

вместе с бытовыми отходами бытовую технику, помеченную символом . Доставьте изделие на местное предприятие по переработке вторичного сырья или обратитесь в свое муниципальное управление.

 Класс энергетической эффективности в Российской Федерации: А

Хранить в сухом закрытом помещении.

Месяц и год изготовления данного изделия указаны в серийном номере, где первая цифра номера соответствует последней цифре года изготовления, вторая и третья цифры – порядковому номеру недели. Например, серийный номер 74512345 означает, что изделие изготовлено на сорок пятой неделе 2017 года.

Изготовитель: Electrolux Appliances AB, St. Göransgatan 143, 105 45 Stockholm, Швеция.

Лицо, уполномоченное изготовителем на действия при оценке соответствия продукции: ООО "Электролюкс Рус", Кожевнический проезд 1, 115114, Москва; тел.: 8-800-200-3589, www.electrolux.ru

Импортер и лицо, уполномоченное изготовителем на действия при выпуске продукции в обращение: ООО "Икеа Торг", микрорайон Икеа, корп.1, 141400, Химки, Московская область; тел.: 8-495-737-5300, www.ikea.ru

Продавец и организация, уполномоченная изготовителем на принятие и удовлетворение требований потребителей в отношении товаров ненадлежащего качества: ООО "Икеа Дом", микрорайон Икеа, корп.1, 141400, Химки, Московская область; тел.: 8-495-666-2929, www.ikea.ru

Изготовлено в Польше

ГАРАНТИЯ ИКЕА

Срок действия гарантии ИКЕА

Гарантийный срок для данного изделия составляет **пять (5) лет**. Гарантия начинает действовать в день покупки. Пожалуйста, сохраняйте чек как подтверждение факта и даты покупки.

Кем выполняется техобслуживание?

Техобслуживание выполняется сервисным центром, авторизованным компанией ИКЕА.

Что покрывает данная гарантия?

Данная гарантия покрывает неисправности изделия, обусловленные дефектами конструкции или материалов, проявившимися после его покупки в магазине ИКЕА. Данная гарантия относится только к случаям бытового использования изделия. Все исключения указаны в пункте «Что не покрывает данная гарантия?». В рамках гарантии предусматривается возмещение затрат, связанных с устранением неисправностей, например затраты на ремонт, запасные части, выполнение работ и дорожные расходы – при

условии, что доступ к технике в целях ремонта не затруднен и не вызывает существенных расходов и что неисправность вызвана дефектами конструкции или материалов, покрываемыми гарантией. При данных условиях применимы нормы ЕС (№ 99/44/EG) и соответствующие местные правила и предписания. Замененные запчасти переходят в собственность компании ИКЕА.

Что ИКЕА делает, чтобы устранить неисправность?

Сервисная служба, уполномоченная компанией ИКЕА, изучит изделие и решит, покрывается ли случай данной гарантией. Если будет решено, что изделие попадает под действие гарантии, то сервисная служба ИКЕА или ее авторизованный партнер произведет либо ремонт неисправного изделия, либо его заменит таким же или аналогичным.

Что не покрывает данная гарантия?

- Естественный износ;
- Умышленные повреждения или повреждения вследствие небрежного обращения, обусловленные невнимательностью, несоблюдением инструкций по эксплуатации, неправильной установкой или подключением к электрической сети с напряжением, не соответствующим техническим требованиям прибора; повреждения, вызванные химическими или электрохимическими реакциями; повреждения, обусловленные ржавчиной, коррозией или воздействием воды, в том числе, но не ограничиваясь этим, повреждения, вызванные повышенной жесткостью воды, подаваемой в сети водоснабжения; повреждения, вызванные аномальными условиями окружающей среды;

- Расходные материалы и запчасти, в том числе батареи и лампочки;
- Повреждения нефункциональных и декоративных деталей, не влияющих на нормальную работу устройства, в том числе любые царапины или возможное различие в цвете.
- Случайные повреждения, вызванные присутствием инородных предметов и/или веществ, а также чисткой или устранением засоров в фильтрах, системах слива или дозаторах моющих средств.
- Повреждения следующих деталей: стеклокерамики, аксессуаров, корзин для посуды и столовых приборов, подающих и сливных труб, уплотнителей, ламп и плафонов для ламп, экранов, ручек, корпуса и частей корпуса (эти детали попадают под действие гарантии, только если сервисный центр представит заключение, что причиной повреждений был производственный брак).
- Случаев, если дефекты не были обнаружены специалистом во время визита.
- На ремонт, выполненный неуполномоченными обслуживающими организациями либо неавторизованными сервис-партнерами, а так же с использованием неоригинальных запасных частей.
- На ремонт вследствие неправильной установки.
- На повреждения, возникшие при бытовом использовании товара, например использующиеся в профессиональных целях или иных целях, связанных с предпринимательской деятельностью.
- Повреждения, возникшие при перевозке товара. Если покупатель самостоятельно осуществляет транспортировку товара домой или по другому адресу, ИКЕА не несет

ответственности за повреждения, возникшие при перевозке. Тем не менее, если услуга доставки была заказана покупателем в ИКЕА, все повреждения, возникшие при перевозке товара, покрывается данной гарантией.

- Условия выполнения установки бытовой техники ИКЕА, за исключением случаев, когда необходимость установки вызвана ремонтом или заменой неисправных частей. При покупке бытовой техники в ИКЕА услуга первоначальной установки не включена в стоимость товара. Если уполномоченные ИКЕА обслуживающие организации или авторизованные сервис-партнеры осуществляют ремонт или замену бытового прибора в соответствии с условиями данной гарантии, уполномоченные обслуживающие организации или авторизованные сервис-партнеры обязуются при необходимости выполнить повторную установку отремонтированного бытового прибора или бытового прибора, заменяющего неисправный.

Данные ограничения не распространяются, если установка была произведена квалифицированным специалистом, с использованием оригинальных запасных частей для адаптации бытовой техники к требованиям технической безопасности другой страны ЕС.

Для техники, купленной в России:

Данные ограничения не распространяются, если установка была произведена квалифицированным специалистом, с использованием оригинальных запасных частей для адаптации бытовой техники к требованиям технической безопасности Таможенного Союза.

Применимость законодательства конкретной страны

Гарантия, предоставляемая ИКЕА, полностью покрывает или даже превышает все требования местного законодательства, которые могут отличаться в разных странах.

Зона действия

Если изделие было куплено в одной стране ЕС и перевезено в другую страну ЕС, гарантийное обслуживание будет производиться на условиях, действующих во второй стране. Обязательства по гарантийному обслуживанию остаются в силе только, если:

- сам прибор и его установка соответствуют техническим требованиям страны, в которой подана заявка на гарантийное обслуживание;
- сам прибор и его установка соответствуют инструкциям по сборке и положениям руководства пользователя.

Зона действия для техники, купленной в России

Данная гарантия применима только к технике, купленной в России.

Обязательства по гарантийному обслуживанию остаются в силе только, если изделие было установлено с соблюдением следующих требований:

- технических требований, принятых в стране, где клиент обратился за гарантийным обслуживанием;
- правил техники безопасности, приведенных в инструкциях по сборке и в руководстве пользователя.

Сервисный центр, авторизованный ИКЕА

Вы можете обращаться к поставщикам гарантийных услуг ИКЕА по следующим вопросам:

1. Гарантийный ремонт;
2. Рекомендации и техническая консультация по установке техники, купленной в магазине ИКЕА, в кухонную мебель ИКЕА; Сервисный центр не сможет давать рекомендации по следующим вопросам:
 - вопросы по установке кухонной мебели ИКЕА
 - подключение к электрической сети, если бытовая техника не имеет вилки и кабеля; подключение к водопроводным и газовым коммуникациям. Эти виды работ должны выполняться авторизованным специалистом
3. За разъяснением функций и правил эксплуатации техники, купленной в магазине ИКЕА

Для получения оптимального результата просим вас тщательно изучить сопроводительные документы и инструкцию по эксплуатации перед обращением в сервисный центр.

Как связаться с нами, если вам нужна наша помощь



Пожалуйста, ознакомьтесь со списком сервисных центров, авторизованных ИКЕА, который представлен на последней странице этой инструкции

i Для ускорения обслуживания просим вас называть артикул изделия (12-значный сервисный код и 8-значный код изделия), указанный в данном буклете при обращении в сервисные центры.

i **ОБЯЗАТЕЛЬНО СОХРАНЯЙТЕ ЧЕК!**

Чек является подтверждением покупки, его необходимо предъявлять при обращении за гарантийным обслуживанием.

Нужна дополнительная помощь?

По всем дополнительным вопросам, не касающимся гарантийного обслуживания, обращайтесь в отдел обслуживания покупателей ближайшего магазина ИКЕА. Пожалуйста, тщательно изучите сопроводительные документы перед обращением.

Срок службы данного изделия составляет 10 лет.

По истечении срока службы изделие все еще может эксплуатироваться при условии соблюдения сведений по технике безопасности и других инструкций, содержащихся в руководстве пользователя. Приняв решение о прекращении эксплуатации изделия, обратитесь на местное предприятие по переработке вторичного сырья для уничтожения изделия в соответствии с законодательством.

Country	Phone number	Call Fee	Opening time
België	070 246016	Binnenlandse gesprekskosten	8 tot 20 Weekdagen
Belgique		Tarif des appels nationaux	8 à 20. En semaine
България	00359888164080 0035924274080	Такса за повикване от страната	От 9 до 18 ч в работни дни
Česká republika	246 019721	Cena za místní hovor	8 až 20 v pracovních dnech
Danmark	70 15 09 09	Landstakst	man. - fre. 09.00 - 20.00 lør. - søn. 09.00 - 18.00
Deutschland	+49 1806 33 45 32*	* 0,20 €/Verbindung aus dem Festnetz max. 0,60 €/Verbindung aus dem Mobilfunknetz	Werktags von 8.00 bis 20.00
Ελλάδα	211 176 8276	Υπεραστική κλήση	8 έως 20 κατά τις εργάσιμες ημέρες
España	91 1875537	Tarifa de llamadas nacionales	De 8 a 20 en días laborables
France	0170 36 02 05	Tarif des appels nationaux	9 à 21. En semaine
Hrvatska	00385 1 6323 339	Trošak poziva 27 lipa po minuti	radnim danom od ponedjeljka do petka od 08:00 do 16:00
Ireland	0 14845915	National call rate	8 till 20 Weekdays
Ísland	5880503	Innanlandsgjald fyrir síma	9 til 18. Virka daga
Italia	02 00620818	Tariffa applicata alle chiamate nazionali	dalle 8 alle 20 nei giorni feriali
Κυπρος	22 030 529	Υπεραστική κλήση	8 έως 20 κατά τις εργάσιμες ημέρες
Lietuva	5 230 06 99	Nacionalinių pokalbių tarifai	Pr. - Ketv.: 8:00 - 12:00, 12:45 - 17:00 Pnt.: 8:00 - 12:00, 12:45 - 15:45
Magyarország	061 998 0549	Belföldi díjszabás	Hétfőzárnap 8 és 10 óra között
Nederland	0900 235 45 32 en/of 0900 BEL IKEA	15 cent/min., starttarief 4,54 cent en gebruikelijke belkosten	ma - vr 08.00 - 20.00, zat 09.00 - 20.00 (zondag gesloten)
Norge	22 72 35 00	Takst innland	8 til 20 ukedager
Österreich	+43-1-2056356	max. 10 Cent/min.	Mo - Fr 8.00 - 20.00 Uhr
Polska	801 400 711	Stawka wg taryfy krajowej	Od 8 do 20 w dni robocze
Portugal	211557985	Chamada Nacional	9 às 21. Dias de Semana *excepto feriados
România	021 211 08 88	Tarif apel național	8 - 20 în zilele lucrătoare
Россия	8 495 6662929	Действующие телефонные тарифы	с 8 до 20 по рабочим дням Время московское
Schweiz	031 5500 324	Tarif für Anrufe im Bundesgebiet	8 bis 20 Werktage
Suisse		Tarif des appels nationaux	8 à 20. En semaine
Svizzera		Tariffa applicata alle chiamate nazionali	dalle 8 alle 20 nei giorni feriali
Slovensko	(02) 3300 2554	Cena vnútroštátneho hovoru	8 až 20 v pracovných dňoch
Suomi	030 6005203	Lankapuhelinverkosta 0,0835 €/puhelu + 0,032 €/min Matkapuhelinverkosta 0,192 €/min	arkipäivisin 8.00 - 20.00
Sverige	0775 700 500	lokalsamtal (lokal taxa)	mån-fre 8.30 - 20.00 lör-sön 9.30 - 18.00
Türkiye	212 244 0769	Ulusal arama ücreti	Hafta içi saat 09:00'dan 18:00'a kadar
Україна	044 586 2078	Міжміські дзвінки платні	9 - 21 В робочі дні
United Kingdom	020 3347 0044	National call rate	9 till 21. Weekdays
Србија	+381 11 7 555 444 (ако позивате изван Србије) 011 7 555 444 (ако позивате из Србије)	Цена позива у националном саобраћају	Понедељак – субота: 09 – 20 Недеља: 09 – 18
Eesti, Latvija, Slovenija		www.ikea.com	

