

RU

SK

LT

HÖGKLASSIG



Design and Quality
IKEA of Sweden



РУССКИЙ

На последней странице данного руководства указан полный перечень авторизованных сервисных центров IKEA и соответствующие телефонные номера в различных странах.



SLOVENSKY

Pozrite si poslednú stranu tohto návodu, kde nájdete kompletný zoznam autorizovaných stredísk poverených spoločnosťou IKEA a príslušné telefónne čísla.



LIETUVIŲ

Visą „IKEA“ paskirtų aptarnavimo po pardavimo paslaugų teikėjų ir atitinkamų nacionalinių telefonų numerių sąrašą rasite paskutiniame šio vadovo puslapyje.

РУССКИЙ	4
SLOVENSKY	34
LIETUVIŲ	58

Содержание

Сведения по технике безопасности	4	Полезные советы	21
Указания по безопасности	7	Уход и очистка	21
Установка	10	Поиск и устранение неисправностей	22
Подключение к электросети	11	Технические данные	26
Описание изделия	12	Энергетическая эффективность	27
Ежедневное использование	14	Охрана окружающей среды	28
Индукционная конфорка с подстраиваемым размером	17	ГАРАНТИЯ ИКЕА	29

Право на изменения сохраняется.

Сведения по технике безопасности

Перед установкой и эксплуатацией прибора внимательно ознакомьтесь с данной инструкцией. Производитель не несет ответственность за травмы/ущерб, полученные/вызванные неправильной установкой и эксплуатацией. Обязательно храните данную инструкцию вместе с прибором для использования в будущем.

Безопасность детей и лиц с ограниченными возможностями

- Данный прибор может эксплуатироваться детьми, если их возраст превышает 8 лет, и лицами с ограниченными физическими, сенсорными или умственными способностями и с недостаточным опытом или знаниями только при условии нахождения под присмотром лица, отвечающего за их безопасность, или после получения соответствующих инструкций, позволяющих им безопасно эксплуатировать электроприбор и дающих им представление об опасности, сопряженной с его эксплуатацией.
- Детям в возрасте от 3 до 8 лет, а также лицам с ярко выраженными и комплексными нарушениями здоровья

запрещается находиться рядом с прибором, если только за ними не обеспечивается постоянный надзор.

- Детям младше 3 лет запрещается находиться рядом с прибором, если только за ними не обеспечивается постоянный надзор взрослых.
- Не позволяйте детям играть с прибором.
- Храните все упаковочные материалы вне досягаемости детей и утилизируйте материалы надлежащим образом.
- Не подпускайте детей и домашних животных к прибору, когда он работает или остывает. Доступные для контакта части могут сильно нагреваться во время эксплуатации.
- Если прибор оснащен устройством защиты детей, его следует включить.
- Очистка и доступное пользователю техническое обслуживание прибора не должно производиться детьми без присмотра.

Общие правила техники безопасности

- **ВНИМАНИЕ:** Прибор и его доступные для контакта части сильно нагреваются во время эксплуатации. Будьте осторожны и не прикасайтесь к нагревательным элементам.
- Не эксплуатируйте данный прибор с помощью внешнего таймера или отдельной системы дистанционного управления.
- **ВНИМАНИЕ:** Оставление на варочной поверхности продуктов, готовящихся на жире или масле, может представлять опасность и привести к пожару.
- **НИ В КОЕМ СЛУЧАЕ** не пытайтесь залить пламя водой; вместо этого выключите прибор и накройте пламя, например, крышкой или противопожарным одеялом.
- **ПРЕДУПРЕЖДЕНИЕ:** ход приготовления требует надзора. При малом времени приготовления надзор должен быть постоянным.

- **ВНИМАНИЕ:** Опасность возгорания: не используйте варочные поверхности для хранения каких-либо предметов.
- Не следует класть на варочную поверхность металлические предметы, такие как ножи, вилки, ложки и крышки, так как они могут нагреться.
- Не эксплуатируйте прибор до его установки в мебель, в которую он должен быть встроен.
- Не используйте пароочистители для очистки прибора.
- После использования выключите конфорку ее ручкой управления и не полагайтесь на датчик обнаружения посуды.
- При обнаружении трещин на стеклокерамической поверхности или при ее растрескивании выключите прибор и отсоедините его от сети электропитания. Если прибор подключен напрямую при помощи клеммной колодки, извлеките плавкий предохранитель, чтобы отсоединить прибор от сети. В любом случае обратитесь в авторизованный сервисный центр.
- В случае повреждения шнура питания во избежание несчастного случая он должен быть заменен изготовителем, авторизованным сервисным центром или специалистом с равнозначной квалификацией.
- **ВНИМАНИЕ:** Используйте только защиту варочной поверхности, которая была разработана производителем прибора для приготовления пищи, обозначена производителем прибора в инструкциях в качестве пригодной для использования с данным прибором, либо встроена в прибор. Использование ненадлежащей защиты может стать причиной несчастного случая.

Указания по безопасности

Установка

⚠ ВНИМАНИЕ! Прибор должен устанавливаться только уполномоченным специалистом по установке.

- Удалите всю упаковку.
- Не устанавливайте и не подключайте прибор, имеющий повреждения.
- Следуйте приложенной к прибору Инструкции по установке.
- Обеспечьте наличие минимально допустимых зазоров между соседними приборами и предметами мебели.
- Никогда не забывайте о мерах предосторожности при его перемещении: прибор имеет большой вес. Всегда используйте защитные перчатки и закрытую обувь.
- Поверхности срезов столешницы необходимо покрыть герметиком во избежание их разбухания под воздействием влаги.
- Защитите днище прибора от пара и влаги.
- Не устанавливайте прибор возле дверей или под окнами. Это позволит избежать падения с прибора кухонной посуды при открывании двери или окна.
- В случае установки прибора над выдвижными ящиками убедитесь, что между днищем прибора и верхним ящиком имеется достаточное для вентиляции пространство.
- Дно прибора сильно нагревается. Обязательно разместите под прибором пожаробезопасную разделительную прокладку для предотвращения доступа к прибору снизу. См. Инструкции по сборке.
- Обеспечьте свободный вентиляционный просвет шириной 2 мм между столешницей и передней частью изделия под ней. Гарантия не

распространяется на повреждения, вызванные отсутствием достаточного для вентиляции пространства.

Подключение к электросети

⚠ ВНИМАНИЕ! Существует риск пожара и поражения электрическим током.

- Все электрические подключения должны производиться уполномоченным специалистом по установке.
- Прибор должен быть заземлен.
- Перед выполнением каких-либо операций по чистке прибора или по уходу за ним его следует отключить от сети электропитания.
- Убедитесь, что параметры, указанные на табличке с техническими данными, соответствуют характеристикам электросети.
- Убедитесь в правильности установки прибора. Неплотно зафиксированный сетевой шнур или вилка (если это применимо к данному прибору), которая неплотно держится в розетке, может привести к перегреву контактов.
- Используйте соответствующий электросетевой кабель.
- Не допускайте спутывания электропроводов.
- Позаботьтесь об установке защиты от поражения электрическим током.
- Сетевой шнур не должен быть туго натянут.
- При подключении прибора к розеткам, расположенным на близком от него расстоянии, убедитесь, что сетевой шнур или вилка (если это применимо к данному прибору) не касается горячего прибора или горячей посуды.
- Не используйте тройники и удлинители.
- Следите за тем, чтобы не повредить вилку (если это применимо к данному

- прибору) и сетевой кабель. Для замены сетевого кабеля обратитесь в авторизованный сервисный центр или к электрику.
- Детали, защищающие токоведущие или изолированные части прибора, должны быть закреплены так, чтобы их было невозможно удалить без специальных инструментов.
 - Вставляйте вилку сетевого кабеля в розетку только по окончании установки прибора. Убедитесь, что после установки прибора к вилке электропитания имеется свободный доступ.
 - Не подключайте прибор к розетке электропитания, если она плохо закреплена или если вилка неплотно входит в розетку.
 - Для отключения прибора от электросети не тяните за кабель электропитания. Всегда беритесь за саму вилку.
 - Следует использовать подходящие размыкающие устройства: предохранительные автоматические выключатели, плавкие предохранители (резьбовые плавкие предохранители следует выкручивать из гнезда), автоматы защиты от тока утечки и пускатели.
 - Прибор должен быть подключен к электросети через устройство для изоляции, позволяющее отсоединять от сети все контакты. Устройство для изоляции должно обеспечивать зазор между разомкнутыми контактами не менее 3 мм.
- Данный прибор предназначен только для бытового применения.
 - Не вносите изменения в параметры данного прибора.
 - Удостоверьтесь, что вентиляционные отверстия не закрыты.
 - Во время работы прибора не оставляйте его без присмотра.
 - После каждого использования выключайте конфорки.
 - Не полагайтесь на детектор наличия посуды.
 - Не кладите на конфорки столовые приборы или крышки кастрюль. Они могут сильно нагреться.
 - При использовании прибора не касайтесь его мокрыми руками; не касайтесь прибора, если на него попала вода.
 - Не используйте прибор в качестве столешницы или подставки для каких-либо предметов.
 - В случае образования на приборе трещин немедленно отключите его от сети электропитания. Это позволит предотвратить поражение электрическим током.
 - Пользователи с имплантированными кардиостимуляторами не должны приближаться к работающему прибору с индукционными конфорками ближе чем на 30 см.
 - Помещение продуктов в горячее масло может привести к его разбрызгиванию.
- ⚠ ВНИМАНИЕ!** Существует опасность возгорания или взрыва.

Использование

- ⚠ ВНИМАНИЕ!** Существует риск травмы, ожогов и поражения электрическим током.
- Перед первым использованием удалите всю упаковку, наклейки и защитную пленку (если она имеется).
 - При нагреве жиры и масла могут выделять легковоспламеняющиеся пары. Не допускайте присутствия открытого пламени и нагретых предметов при использовании для приготовления жиров и масел.
 - Образующиеся сильно нагретым маслом пары могут привести самопроизвольному возгоранию.

- Использованное масло может содержать остатки продуктов, что может привести к его возгоранию при более низких температурах по сравнению с маслом, которое используется в первый раз.
- Не помещайте на прибор, рядом с ним или внутрь него легковоспламеняющиеся вещества или изделия, пропитанные легковоспламеняющимися веществами.

⚠ ВНИМАНИЕ! Существует риск повреждения прибора.

- Не ставьте на панель управления горячую кухонную посуду.
- Не кладите на стеклянную поверхность варочной поверхности горячие крышки сковород.
- Не позволяйте жидкости полностью выкипать из посуды.
- Не допускайте падения на поверхность прибора каких-либо предметов или кухонной посуды. Это может привести к ее повреждению.
- Не включайте конфорки без кухонной посуды или с пустой кухонной посудой.
- Не кладите на прибор алюминиевую фольгу.
- Стеклянную/стеклокерамическую поверхность можно поцарапать, передвигая по нему чугунную или алюминиевую посуду, а также посуду с поврежденным дном. При перемещении подобных предметов обязательно поднимайте их с варочной поверхности.
- Данный прибор предназначен только для приготовления пищи. Его не следует использовать в других целях, например, для обогрева помещений.

Уход и очистка

- Во избежание повреждения покрытия прибора производите его регулярную очистку.
- Перед каждой очисткой выключайте прибор и дайте ему остыть.
- Отключайте прибор от электросети перед его профилактическим обслуживанием.
- Не используйте для очистки прибора подаваемую под давлением воду или пар.
- Протирайте прибор мягкой влажной тряпкой. Используйте только нейтральные моющие средства. Не используйте абразивные средства, абразивные губки, растворители или металлические предметы.

Сервис

- Для ремонта прибора обратитесь в авторизованный сервисный центр.
- Применяйте только оригинальные запасные части.

Утилизация

⚠ ВНИМАНИЕ! Существует опасность травмы или удушья.

- Для получения информации о том, как надлежит утилизировать данный прибор, обратитесь в местные муниципальные органы власти.
- Отключите прибор от сети электропитания.
- Обрежьте кабель электропитания как можно ближе к прибору и утилизируйте его.

Установка

Общая информация

- i** В процессе установки соблюдайте законы, распоряжения, предписания и нормы (требования техники электробезопасности, правила и порядок утилизации и т.д.), действующие в стране, на территории которой будет использоваться прибор.

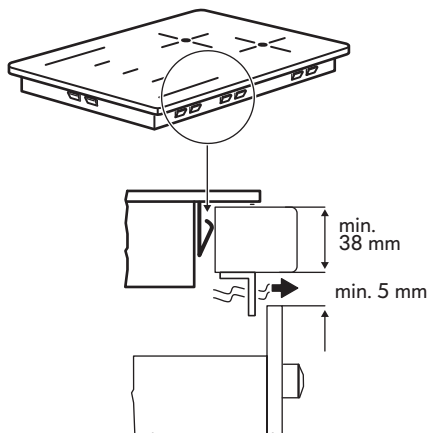
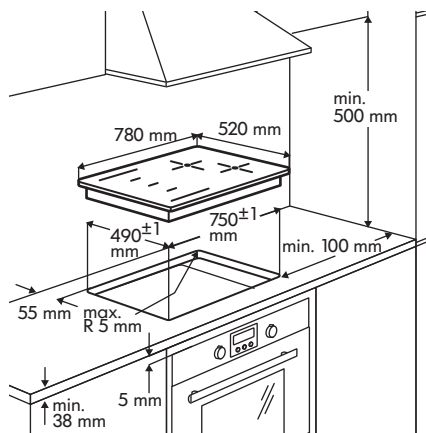

Внимание

- Подробные указания по установке приведены в инструкции по сборке.
- Если под варочной панелью не стоит духовой шкаф, вставьте разделительную панель, отступив не менее 20 мм от нижнего края варочной панели.
- Пространство между прибором и столешницей нельзя заполнять силиконовой герметизирующей массой.

Подключение к электросети

⚠ ВНИМАНИЕ! См. главы, содержащие Сведения по технике безопасности.

⚠ ВНИМАНИЕ! Все электрические подключения должны производиться уполномоченным специалистом по установке.

Подключение к электросети

- Прежде чем подключать прибор к электросети, проверьте, соответствует ли номинальное напряжение, указанное на табличке с техническими данными, напряжению питающей электросети. Также проверьте номинальную мощность прибора и используйте кабель подходящего для этой мощности сечения (см. главу «Технические данные»). Табличка с техническими данными расположена на нижней части корпуса варочной поверхности.
- Прибор поставляется без сетевого кабеля. Приобретите подходящий кабель у специализированного продавца. В случае однофазного подключения следует использовать кабель питания, рассчитанный на работу как минимум при 70°C. Допускается использовать кабель только с концевыми гильзами. В соответствии со стандартами IEC для однофазного подключения используйте: кабель питания 3 x 4 мм², а для двухфазного подключения – кабель питания 4 x 2,5 мм². Просим в

первую очередь руководствоваться требованиями, принятыми именно в вашей стране.

- Прибор прекрасно работает в электросетях переменного тока 230 В, 220 В или 240 В частотой 50 Гц.
- В электропроводке необходимо предусмотреть устройство отключения. Подключайте прибор к электросети с использованием устройства, которое позволяет отключить прибор от электросети с разрывом не менее 3 мм между всеми контактами. Это может быть, например, предохраняющий автоматический выключатель, автомат защиты от тока утечки или плавкий предохранитель.
- Подключение и соединения должны быть выполнены так, как показано на схеме подключения (она расположена на нижней поверхности корпуса варочной панели). Провод заземления подключается к клемме, обозначенной соответствующим символом и должен быть длиннее токоведущих проводов. Винты клеммной колодки должны быть надежно затянуты! В конце монтажа закрепите соединительный кабель кабельным клином и крышкой. С силой надавите на крышку (чтобы она зафиксировалась на своем месте).

⚠ ВНИМАНИЕ! После подключения прибора к электросети проверьте готовность всех конфорок к эксплуатации, включив на короткое время каждую из них на максимальную мощность.

Описание изделия

Функциональные элементы варочной панели

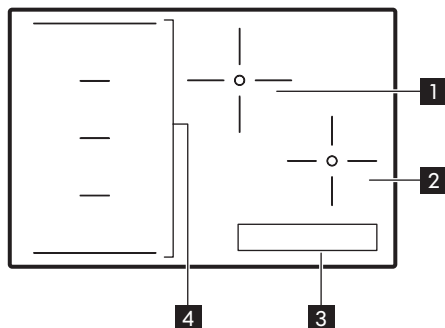

- 1** Одноконтурная конфорка (210 мм) 2300 Вт, с функцией быстрого разогрева 3200 Вт
- 2** Одноконтурная конфорка (180 мм) 1800 Вт, с функцией быстрого разогрева 2800 Вт
- 3** Панель управления
- 4** Конфорка с подстраиваемым размером (240 x 440 мм), 2400 Вт, с функцией быстрого разогрева 3300 Вт

Функциональные элементы панели управления

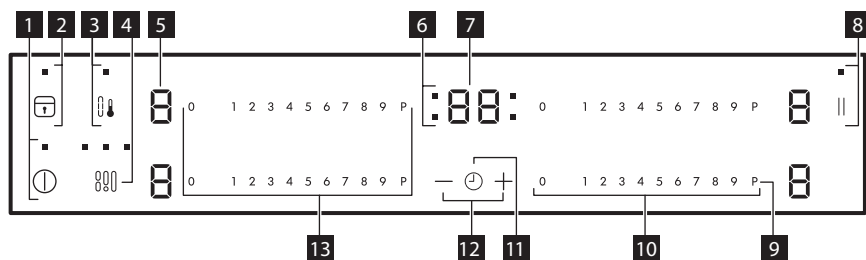

Нажмите на символ для управления прибором. Работа каждой функции подтверждается выводом информации на дисплей, а также визуальной и звуковой индикацией.

	Символ	Описание	Комментарий
1	ⓘ	«ВКЛ/ВЫКЛ»	Включение и выключение варочной панели.
2	🔒	Блокировка / Система защиты от детей	Блокировка/разблокировка панели управления.
3	🔧	Режим Pre-Set Cooking	Включение и выключение функции.
4	🔧	Режим Multi-Flexi	Переключение между тремя режимами функции.

	Символ	Описание	Комментарий
5	-	Дисплей уровня мощности	Отображение уровня мощности.
6	-	Индикаторы конфорок для таймера	Отображение конфорки, для которой установлен таймер.
7	-	Дисплей таймера	Отображение времени в минутах.
8		STOP+GO	Включение и выключение функции.
9	P	Функция повышения мощности «Бустер»	Включение и выключение функции.
10	-	Селектор мощности	Установка уровня мощности.
11	⌚	-	Выбор конфорки для функции «Таймер».
12	+ / -	-	Увеличение или уменьшение времени.
13	-	Селектор мощности	Установка уровня мощности конфорки с подстраиваемым размером.

Дисплеи уровня мощности

Дисплей	Описание
0	Конфорка выключена.
1 - 9	Конфорка работает.
u	Выполняется функция STOP+GO.
P	Включена функция «Бустер».
E + число.	Возникла неисправность. См. Главу «Поиск и устранение неисправностей».
L	Выполняется функция Блокировка /Система защиты от детей.
F	На конфорке находится неподходящая посуда, или она слишком мала, или посуды вообще нет.
-	Выполняется функция Автоматическое отключение.
1- / 1- / 1-	Выбран режим Pre-Set Cooking.

⚠ ВНИМАНИЕ! Существует опасность ожога из-за остаточного тепла.

Индукционные конфорки создают тепло, необходимое для приготовления пищи,

непосредственно в днище установленной на них посуды. Стеклокерамика нагревается от тепла кухонной посуды.

Ежедневное использование

⚠ ВНИМАНИЕ! См. главы, содержащие Сведения по технике безопасности.

① Включение или выключение

Коснитесь на 1 секунду ①, чтобы включить или выключить прибор.

Автоматическое отключение

Данная функция автоматически выключает варочную панель, если:

- выключены все конфорки.
- не установлен уровень мощности после включения варочной панели.
- любой символ накрыт каким-либо предметом (посудой, тряпкой и т.п.) в течение более, чем примерно 10 секунд.
- конфорка не была выключена через определенное время, не был изменен уровень мощности или произошел перегрев (например, при выкипании всей жидкости из посуды). При этом загорится символ . Прежде чем снова пользоваться конфоркой, необходимо установить ее на .

Уровень мощности	Автоматическое выключение через
	4 часа
	1,5 часа

i Если используется непригодная посуда, на дисплее загорается , и через 2 минуты индикатор соответствующей конфорки гаснет.

Регулировка уровня мощности

Коснитесь необходимого уровня на селекторе мощности. При необходимости его можно откорректировать, прикоснувшись правее или левее. Не отпускайте, пока не выберите необходимый уровень мощности.



Р Использование функции повышенной мощности «Бустер».

Функция повышенной мощности «Бустер» усиливает нагрев на индукционных конфорках. Коснитесь **Р**, чтобы включить эту функцию; при этом на

Уровень мощности	Автоматическое выключение через
	6 часа
	5 часа

дисплее появится **P**. По истечении не более 10 минут индукционные конфорки автоматически возвращаются к ступени нагрева **9**.

🕒 Использование таймера

Коснитесь **🕒** несколько раз, пока не замигает индикатор необходимой

конфорки. Например, **00** для передней правой конфорки.

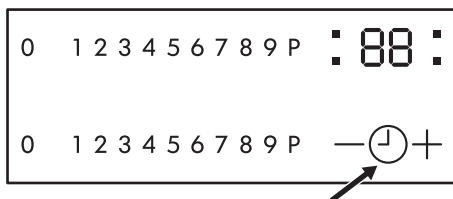

Коснитесь поля **+** или **-** таймера, чтобы задать время от **00** до **99** минут. Когда индикатор конфорки начинает мигать медленнее, запускается обратный отсчет времени. Задайте нужный уровень мощности.

Если уровень мощности установлен и заданное время истекло, выдается звуковой сигнал, мигает **00** и конфорка выключается. Если конфорка не используется и заданное время истекло, выдается звуковой сигнал и мигает **00**.

Коснитесь **🕒** для отключения функции для выбранной конфорки; индикатор этой конфорки начнет мигать быстрее.

Коснитесь **-**, и начнется обратный отсчет времени до **00**. Индикатор конфорки погаснет.

STOP+GO

Функция переводит все работающие конфорки на наименьший уровень

мощности **U**. При работе данной функции уровень мощности изменить нельзя. Функция не отключает функцию «Таймер».

- Для включения этой функции коснитесь **||**. Загорится символ **U**.
- Для выключения этой функции коснитесь **||**. Будет выбран заданный ранее уровень мощности.

Блокировка

Во время работы конфорок можно заблокировать панель управления, не выключая прибора. Это предотвращает случайное изменение уровня мощности.

Сначала задайте уровень мощности.

Для включения этой функции коснитесь **🔒**. Символ **L** загорится и будет гореть в течение 4 секунд. Таймер продолжит работу.

Для выключения этой функции коснитесь **🔒**. Будет выбран заданный ранее уровень мощности.

При выключении прибора отключается и эта функция.





Функция «Защита от детей»

Эта функция предотвращает случайное использование прибора.

Включение функции «Защита от детей»





- Включите прибор при помощи **🕒**. **Не задавайте никаких настроек уровня мощности.**
- Коснитесь **🔒** и удерживайте четыре секунды. Загорится символ **L**.
- Выключите прибор при помощи **🕒**.

Выключение функции «Защита от детей»

- Включите прибор при помощи ①. **Не задавайте никаких настроек уровня мощности.** Коснитесь  и удерживайте четыре секунды. Загорится символ .
- Выключите прибор при помощи ①. **Отмена функции «Защита от детей» на один цикл приготовления**
- Включите прибор при помощи ①. Загорится символ .
- Коснитесь  и удерживайте четыре секунды. **Выберите уровень мощности в течение 10 секунд.** Прибором можно пользоваться.
- После выключения прибора с помощью ① функция «Защита от детей» включится снова.

OffSound Control – Включение и отключение звуковой сигнализации

Выключение звуковой сигнализации
Выключите прибор.





Коснитесь и удерживайте ① в течение трех секунд. Дисплеи включатся и выключатся. На три секунды коснитесь . Загорится символ . Звук включен. Коснитесь . Загорится . Звук отключен.

При работе этой функции звуки слышны только если:

- вы коснулись ①
- на панели управления оказался посторонний предмет.

Включение звуковой сигнализации
Выключите прибор.

Коснитесь и удерживайте ① в течение трех секунд. Дисплеи включатся и

выключатся. На три секунды коснитесь . Загорится символ , потому что звук выключен. Коснитесь . Загорится символ . Звук включен.

Клавиша функции для смены мощности

- Конфорки объединяются в группы согласно их расположению и номеру фазы в варочной панели. См. иллюстрацию.
- Максимальная электрическая нагрузка на каждую фазу составляет 3700 Вт.
- Данная функция делит мощность между двумя конфорками, подключенными к одной фазе.
- Функция запускается, когда общая электрическая нагрузка конфорок, подключенных к одной фазе, превышает 3700 Вт.
- Данная функция уменьшает мощность, подводимую к двум другим конфоркам, подключенным к той же фазе.
- В зоне дисплея уровня мощности, относящейся к конфорке, мощность которой снижена, поочередно отображаются два уровня.

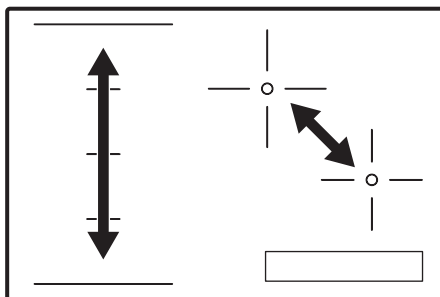

Индукционная конфорка с подстраиваемым размером

⚠ ВНИМАНИЕ! См. главы, содержащие Сведения по технике безопасности.

i При переключении между режимами уровень мощности устанавливается обратно на **0**.

Multi-Flexi режим

Индукционная конфорка с подстраиваемым размером состоит из четырех секций. Секции можно объединять в две конфорки разного размера или в одну большую конфорку. Сочетание секций задается выбором режима, подходящего к размеру кухонной посуды, которую требуется использовать. Имеются три режима: Режим Multi-Flexi (2+2 секции – включаются автоматически при включении варочной панели), режим Multi-Flexi (3+1 секции) и режим Multi-Flexi (4 секции).

i Для выбора уровня мощности воспользуйтесь двумя линейками выбора мощности с левой стороны.

Переключение между режимами

Для переключения между режимами воспользуйтесь символом .

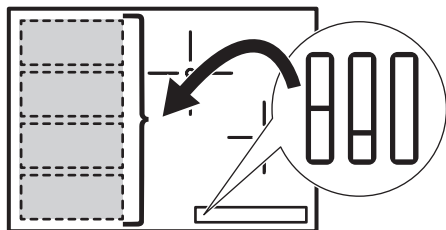

Диаметр и расположение кухонной посуды

Выбирайте режим, подходящий к размеру и форме кухонной посуды. Кухонная посуда должна как можно полнее покрывать выбранную зону нагрева. Помещайте кухонную посуду в центр выбранной зоны!

Если диаметр дна кухонной посуды составляет менее 160 мм, размещайте ее на центр одиночной секции.

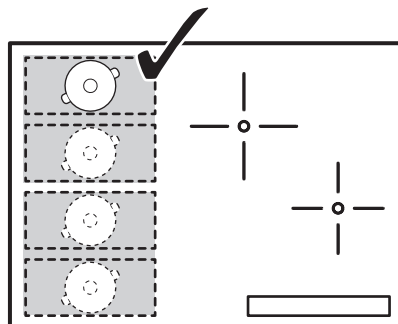

i  100-160mm

Если диаметр дна кухонной посуды составляет более 160 мм, размещайте ее на посередине между двумя секциями.

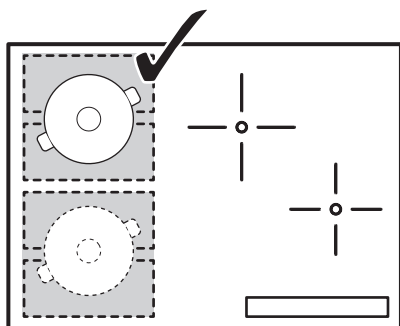

Multi-Flexi секции режима 2 + 2

Данный режим включается автоматически при включении варочной панели. Он объединяет секции двух отдельных конфорок. Уровень мощности можно задать для каждой конфорки отдельно. Используйте две линейки управления мощностью с левой стороны.

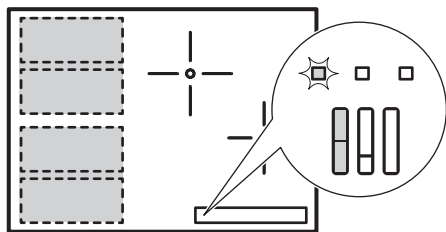

Правильное размещение посуды:

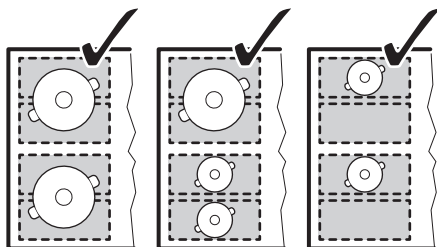

Неправильное размещение посуды:

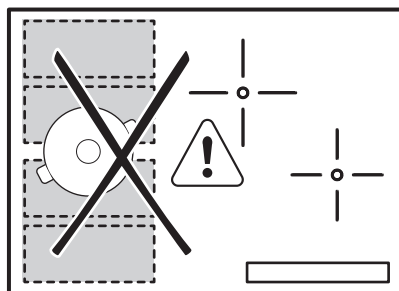

Multi-Flexi секции режима 3 + 1

Для включения режима нажимайте на  до тех пор, пока не увидите индикатор требуемого режима. Данный режим объединяет три задние секции в одну конфорку. Одна передняя секция остается необъединенной и работает как отдельная конфорка. Уровень мощности можно задать для каждой конфорки отдельно. Используйте две линейки управления мощностью с левой стороны.

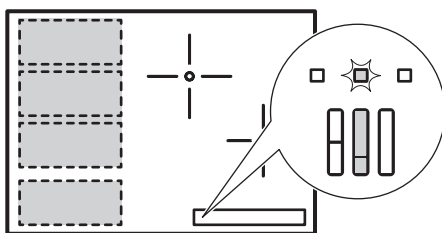

Правильное размещение посуды:

Для использования данного режима необходимо поставить посуду на три объединенные секции. Если в силу своих размеров используемая посуда занимает меньше двух секций, на дисплее отображается , и через 2 минуты конфорка отключается.

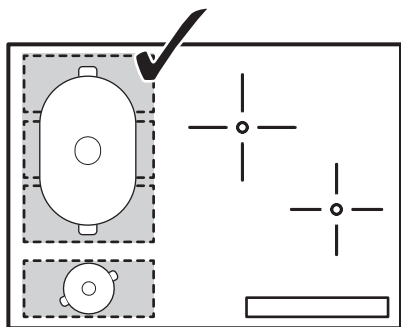

Неправильное размещение посуды:

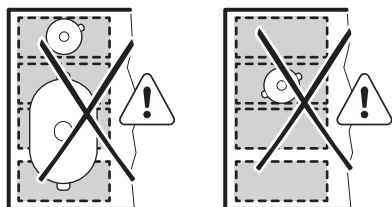

Режим Multi-Flexi (4 секции)

Для включения режима нажимайте на  до тех пор, пока не увидите индикатор требуемого режима. Данный режим объединяет все секции в одну конфорку. Для выбора уровня мощности воспользуйтесь одной из линеек выбора мощности с левой стороны.

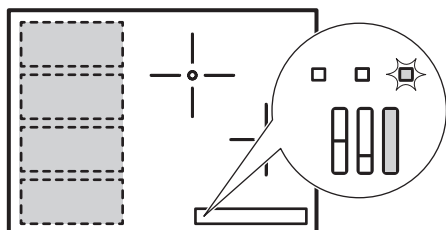

Правильное размещение посуды:

Для использования данного режима необходимо поставить посуду на четыре объединенные секции. Если в силу своих размеров используемая посуда занимает меньше трех секций, на дисплее отображается , и через 2 минуты конфорка отключается.

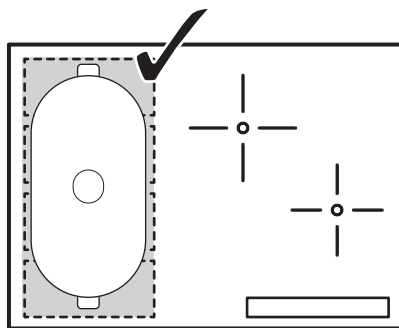

Неправильное размещение посуды:

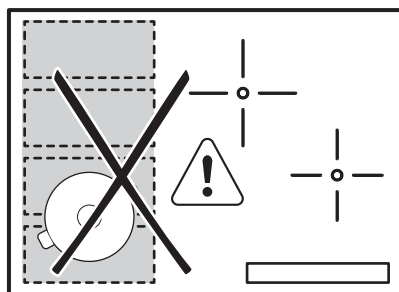

Pre-Set Cooking режим

Данная функция позволяет регулировать температуру, перемещая кухонную посуду в другое положение на индукционной конфорке.

Функция делит индукционную зону приготовления на три области с различными уровнями мощности. Варочная панель определяет положение

кухонной посуды и задает уровень мощности, соответствующий ее положению. Посуду можно ставить на переднюю, среднюю или заднюю зону. Перемещение кухонной посуды вперед обеспечивает максимальный уровень мощности. Можно уменьшить уровень мощности, передвинув кухонную посуду на середину или назад.

- Используйте с данной функцией только одну кастрюлю.

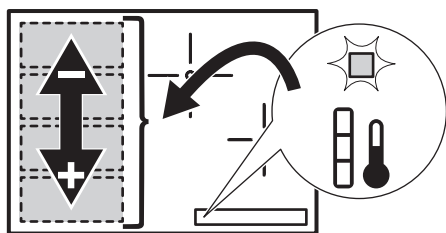

Общая информация:

- Для использования данной функции минимальный диаметр дна кухонной посуды должен составлять не менее 160 мм.
- Дисплей уровня мощности левой задней линейки управления отображает положение посуды на индукционной конфорке. Передняя L_{-} , средняя I_{-} , задняя I_{-} .

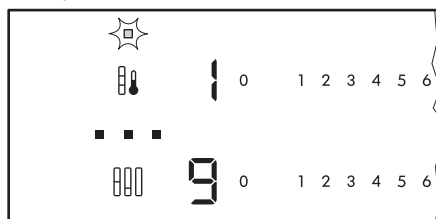

- Дисплей уровня мощности левой передней линейки управления

отображает уровень мощности. Для изменения уровня мощности воспользуйтесь передней левой линейкой управления мощностью.

- При первом включении функции выбирается уровень мощности 9 для передней секции, 6 для средней секции и 3 для задней секции.

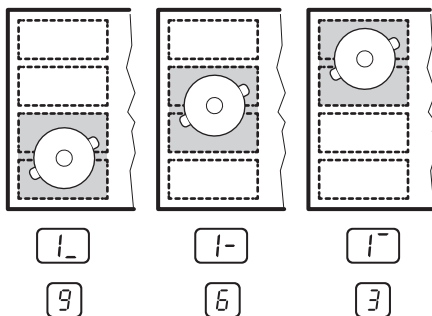

Уровень мощности для каждого положения можно задавать отдельно. Варочная панель запомнит настройки уровня мощности и использует их при следующем включении функции.

Включение функции

Для включения функции поместите кухонную посуду в надлежащее положение на зоне нагрева. Коснитесь ⏻ . Загорится индикатор над соответствующим символом. Если не поместить посуду на конфорку, загорается F , и через 2 минуты конфорка с подстраиваемым размером устанавливается в режим 0 .

Выключение функции

Для выключения функции коснитесь ⏻ или установите уровень мощности равным 0 . Индикатор над символом ⏻ погаснет.

Полезные советы

Шум во время эксплуатации

-  Во время работы конфорка может в течение непродолжительного времени производить жужжащий звук. Это является особенностью всех стеклокерамических конфорок и не уменьшает ни работоспособности, ни срока службы прибора.

Посуда для индукционных конфорок

-  Устанавливайте на конфорки только посуду, пригодную для использования с индукционными варочными панелями.

Материал посуды

- **подходит:** чугун, сталь, эмалированная сталь, нержавеющая сталь, посуда с многослойным дном (маркированная ее изготовителем нужным значком).
- **не подходит:** алюминий, медь, латунь, стекло, керамика, фарфор.

Посуда пригодна для использования на индукционных конфорках, если...

- ... некоторое количество воды очень быстро закипает на конфорке, на

которой задана максимальная мощность нагрева...

- ... к дну посуды притягивается магнит.

-  Дно посуды должно быть как можно более толстым и плоским.

Размеры посуды

Индукционные конфорки автоматически подстраиваются под размер дна посуды. Однако он должен быть не меньше определенного диаметра, который зависит от размера самой конфорки.

Конфорка	Диаметр кухонной посуды [мм]
Средняя задняя конфорка	125 - 210
Правая передняя конфорка	145 - 180
Индукционная конфорка с подстраиваемым размером	не менее 100

Уход и очистка

Общая информация

-  **ВНИМАНИЕ!** Перед каждой очисткой выключайте прибор и давайте ему остыть.

-  **ВНИМАНИЕ!** Чистка прибора струей пара или струей воды под давлением запрещена из соображений безопасности.

⚠ ВНИМАНИЕ! Острые предметы и абразивные чистящие средства могут повредить прибор. После каждого использования чистите прибор и удаляйте остатки продуктов с его поверхности, используя воду со средством для мойки посуды. Удаляйте затем и остатки моющих средств!

i Царапины и темные пятна на стеклокерамике удалению не поддаются, однако они не влияют на нормальную работу прибора.

немедленно удалять, лучше всего с помощью скребка для чистки стеклянных поверхностей (не поставляется с прибором). Расположите скребок для чистки под углом к стеклокерамической поверхности и, перемещая его вдоль нее, удалите остатки пищи. Протрите прибор тканью, увлажненной в моющем средстве. В заключение насухо вытрите прибор чистой тряпкой.

2. Особо стойкие загрязнения (известковые отложения, брызги жира, блестящие обесцвеченные пятна) следует удалять с помощью средства для чистки стеклокерамики или нержавеющей стали после того, как варочная панель остынет.

Удаление остатков и стойких загрязнений

1. Содержащую сахар пищу, пластмассу или кухонную фольгу следует



Поиск и устранение неисправностей



⚠ ВНИМАНИЕ! См. главы, содержащие Сведения по технике безопасности.

Что делать, если...

Неисправность	Возможная причина	Решение
Варочная поверхность не включается или не работает.	Варочная поверхность не подключена к электропитанию, или подключение произведено неверно.	Проверьте правильность подключения варочной поверхности и наличие напряжения в сети. Руководствуйтесь при этом схемой подключения.

Неисправность	Возможная причина	Решение
	Сработал предохранитель.	Проверьте, не является ли предохранитель причиной неисправности. Если предохранитель срабатывает повторно снова и снова, обратитесь к квалифицированному электрику.
		Повторно включите варочную поверхность и менее чем 10 секунд задайте уровень мощности.
	Вы одновременно коснулись 2 или более символов.	Касайтесь только одного символа.
	Выполняется функция STOP+GO.	См. Главу «Ежедневное использование».
	На панель управления попала вода или капли жира.	Протрите панель управления.
Выдается звуковой сигнал, после чего варочная поверхность выключается. Выключенная варочная поверхность выдает звуковой сигнал.	На один или более символов был положен посторонний предмет.	Удалите с символов посторонний предмет.
Варочная панель отключается.	Посторонний предмет оказался на символе  .	Удалите с символов посторонний предмет.
На дисплее чередуются два разных уровня мощности.	Включена система смены мощности.	См. Главу «Ежедневное использование».
Символы нагрелись.	Посуда слишком большая, или вы поставили ее слишком близко к элементам управления.	При использовании большой посуды по возможности ставьте ее на задние конфорки.
При касании символа на панели управления отсутствует звуковой сигнал.	Звуковая сигнализация отключена.	Включите звуковую сигнализацию. См. Главу «Ежедневное использование».

Неисправность	Возможная причина	Решение
<p>Индукционная конфорка с подстраиваемым размером не нагревает кухонную посуду.</p>	<p>Посуда находится в неверном положении на индукционной конфорке с подстраиваемым размером.</p>	<p>Поместите кухонную посуду в правильное положение на индукционной конфорке с подстраиваемым размером. Положение кухонной посуды зависит от включенной функции или режима. См. Главу «Конфорка с адаптивным размером».</p>
	<p>Диаметр дна посуды не соответствует включенной функции или режиму.</p>	<p>Используйте только ту посуду, диаметр которой соответствует включенной функции или режиму. При использовании кухонной посуды диаметром менее 160 мм используйте отдельную секцию индукционной конфорки с подстраиваемым размером. См. Главу «Конфорка с адаптивным размером».</p>
<p>Загорится .</p>	<p>Сработала функция автоматического отключения.</p>	<p>Выключите варочную поверхность и снова включите ее.</p>
<p>Загорится .</p>	<p>Включена функция «Блокировка» или функция «Защита от детей».</p>	<p>См. Главу «Ежедневное использование».</p>
<p>Загорится .</p>	<p>На конфорке отсутствует посуда.</p>	<p>Поставьте на конфорку посуду.</p>
	<p>Неподходящий тип посуды.</p>	<p>Используйте подходящую посуду. См. Главу «Полезные советы».</p>
	<p>Диаметр дна посуды слишком маленький для данной конфорки.</p>	<p>Используйте посуду подходящих размеров. См. Главу «Полезные советы».</p>

Неисправность	Возможная причина	Решение
	Посуда не накрывает перекрестие / квадрат.	Полностью накройте перекрестие / квадрат.
	Выбран режим Multi-Flexi . Одна или более секций не накрыты кухонной посудой согласно выбранному режиму.	Закройте посудой нужное количество секций согласно запущенному режиму или выберите другой режим. См. Главу «Конфорка с адаптивным размером».
	Выбран режим Pre-Set Cooking. На конфорку с подстраиваемым размером помещены две кастрюли.	Используйте только одну кастрюлю. См. Главу «Конфорка с адаптивным размером».
Высвечивается символ  и цифра.	Произошла ошибка в работе варочной поверхности.	На некоторое время отключите варочную поверхность от сети электропитания. Отключите автоматический прерыватель домашней электросети. Затем восстановите подключение. Если индикатор  загорается снова, обратитесь в авторизованный сервисный центр.







Неисправность	Возможная причина	Решение
Загорится  .	Произошла ошибка в работе варочной поверхности в результате выкипания воды в посуде. Сработала функция автоматического отключения и система защиты конфорок от перегрева.	Выключите варочную поверхность. Снимите горячую посуду. Примерно через 30 секунд снова включите конфорку. Если причиной неисправности была посуда, сообщение об ошибке пропадет. Индикатор остаточного тепла может продолжить гореть. Дайте посуде как следует остыть. Проверьте посуду на совместимость с варочной поверхностью. См. Главу «Полезные советы».

При возникновении неисправности сначала попробуйте найти решение проблемы самостоятельно. Если самостоятельно решить найти решение не удалось, обращайтесь к своему продавцу или сервисный центр

 Если прибор эксплуатировался неправильно, или установка была выполнена не сертифицированным специалистом, посещение техника сервисного центра или поставщика может оказаться платным даже во время гарантийного срока.

Технические данные

Табличка с техническими данными

<p>Made in Germany © Inter IKEA Systems B.V. 1999</p> <p>603.039.33</p> <p>21552 IKEA of Sweden AB SE - 343 81 Älmhult</p> <p> Design and Quality IKEA of Sweden</p> <p>PQM</p>	<p>Model HÖGKLASSIG Typ 60 GBD CL AU 7.4kW</p> <p>PNC 949 594 395 01 S No 220V-240V AC 50-60 Hz</p> <p>     230 V DGT</p> 
---	---

На иллюстрации показана табличка с техническими данными электроприбора без серийного номера, находящаяся на внутренней поверхности корпуса.

Уважаемый клиент, пожалуйста, храните эту дополнительную табличку с техническими данными вместе с инструкцией по эксплуатации. Это поможет быстрее оказать Вам помощь,

точно определив тип варочной панели, если в этом возникнет необходимость в будущем. Благодарим вас за помощь!

Энергетическая эффективность

Сведения об изделии, приведенные в соответствии с EU 66/2014, действительны только для рынка ЕС

Идентификатор модели		HÖGKLASSIG 603-039-33
Тип варочной поверхности		Встраиваемая варочная по- верхность
Число конфорок		2
Число конфорок		1
Технология нагрева		Индукция
Диаметр круглых конфорок (Ø)	Задняя средняя Передняя правая	21 см 18 см
Длина (Д) и ширина (Ш) конфорки	Левая	Д 46,4 см Ш 24,7 см
Энергопотребление каждой конфорки (EC electric cooking)	Задняя средняя Передняя правая	167,1 Вт·ч/кг 177,5 Вт·ч/кг
Энергопотребление конфорки (EC electric cooking)	Левая	184,6 Вт·ч/кг
Энергопотребление варочной поверхности (EC electric hob)		176,4 Вт·ч/кг

EN 60350-2 - Бытовые электроприборы для приготовления пищи – Часть 2: Варочные поверхности – Методы определения эксплуатационных характеристик

Экономия электроэнергии

Используя приведенные ниже рекомендации, можно экономить электроэнергию во время приготовления.

- При нагреве воды на наливайте больше воды, чем требуется.

- По возможности всегда накрывайте посуду крышкой.
- Прежде чем включить конфорку, поставьте на нее кухонную посуду.
- Посуду меньших размеров ставьте на конфорки меньших размеров.
- Всегда ставьте посуду непосредственно по центру конфорки.
- Используйте остаточное тепло для поддержания пищи в горячем состоянии или для растапливания продуктов.

Охрана окружающей среды

Материалы с символом  следует сдавать на переработку. Положите упаковку в соответствующие контейнеры для сбора вторичного сырья. Принимая участие в переработке старого электробытового оборудования, Вы помогаете защитить окружающую среду и здоровье человека. Не выбрасывайте

вместе с бытовыми отходами бытовую технику, помеченную символом . Доставьте изделие на местное предприятие по переработке вторичного сырья или обратитесь в свое муниципальное управление.

Хранить в сухом закрытом помещении.

Дата изготовления изделия указана в его серийном номере, где первая цифра номера соответствует последней цифре года изготовления, а вторая и третья цифры – порядковому номеру недели. Например, серийный номер 84512345 означает, что изделие изготовлено на сорок пятой неделе 2018 года.

Изготовитель: ИКЕА оф Свиден АБ, а/я 702, 343 81, Эльмхульт, Швеция

Лицо, уполномоченное изготовителем на действия при оценке соответствия продукции: ООО "Электролюкс Рус", Кожевнический проезд 1, 115114, Москва; тел.: 8-800-200-3589, www.electrolux.ru

Импортер: ООО "ИКЕА ТОРГ", Россия, 141400, Московская область, г. Химки, Микрорайон «ИКЕА», корп. 1; тел.: +7 (495) 737-5301, факс +7 (495) 737-5324

По вопросам качества товаров ИКЕА обращайтесь к продавцу: ООО "ИКЕА ДОМ", Россия, 141400, Московская область, г. Химки, Микрорайон «ИКЕА», корп. 1; тел.: +7 (495) 666-2929, www.ikea.ru

Изготовлено в Германии

ГАРАНТИЯ ИКЕА

Срок действия гарантии ИКЕА

Гарантийный срок для данного изделия составляет **пять (5) лет**. Гарантия начинает действовать в день покупки. Пожалуйста, сохраняйте чек как подтверждение факта и даты покупки.

Кем выполняется техобслуживание?

Техобслуживание выполняется сервисным центром, авторизованным компанией ИКЕА.

Что покрывает данная гарантия?

Данная гарантия покрывает неисправности изделия, обусловленные дефектами конструкции или материалов, проявившимися после его покупки в магазине ИКЕА. Данная гарантия относится только к случаям бытового использования изделия. Все исключения указаны в пункте «Что не покрывает данная гарантия?». В рамках гарантии предусматривается возмещение затрат, связанных с устранением неисправностей, например затраты на ремонт, запасные части, выполнение работ и дорожные расходы – при условии, что доступ к технике в целях ремонта не затруднен и не вызывает существенных расходов и что неисправность вызвана дефектами конструкции или материалов, покрываемыми гарантией. При данных условиях применимы соответствующие местные правила и предписания. Замена запчастей переходят в собственность компании ИКЕА.

Что ИКЕА делает, чтобы устранить неисправность?

Сервисная служба, уполномоченная компанией ИКЕА, изучит изделие и решит,

покрывается ли случай данной гарантией. Если будет решено, что изделие попадает под действие гарантии, то сервисная служба ИКЕА или ее авторизованный партнер произведет либо ремонт неисправного изделия, либо его замену таким же или аналогичным.

Что не покрывает данная гарантия?

- Естественный износ;
- Умышленные повреждения или повреждения вследствие небрежного обращения, обусловленные невнимательностью, несоблюдением инструкций по эксплуатации, неправильной установкой или подключением к электрической сети с напряжением, не соответствующим техническим требованиям прибора; повреждения, вызванные химическими или электрохимическими реакциями; повреждения, обусловленные ржавчиной, коррозией или воздействием воды, в том числе, но не ограничиваясь этим, повреждения, вызванные повышенной жесткостью воды, подаваемой в сети водоснабжения; повреждения, вызванные аномальными условиями окружающей среды;
- Расходные материалы и запчасти, в том числе батареи и лампочки;
- Повреждения нефункциональных и декоративных деталей, не влияющих на нормальную работу устройства, в том числе любые царапины или возможное различие в цвете.
- Случайные повреждения, вызванные присутствием инородных предметов и/или веществ, а также чисткой или устранением засоров в фильтрах, системах слива или дозаторах моющих средств.
- Повреждения следующих деталей: стеклокерамики, аксессуаров, корзин

для посуды и столовых приборов, подающих и сливных труб, уплотнителей, ламп и плафонов для ламп, экранов, ручек, корпуса и частей корпуса (эти детали попадают под действие гарантии, только если сервисный центр представит заключение, что причиной повреждений был производственный брак).

- Случаев, если дефекты не были обнаружены специалистом во время визита.
- На ремонт, выполненный неуполномоченными обслуживающими организациями либо неавторизованными сервис-партнерами, а так же с использованием неоригинальных запасных частей.
- На ремонт вследствие неправильной установки.
- На повреждения, возникшие при небытовом использовании товара, например используемые в профессиональных целях или иных целях, связанных с предпринимательской деятельностью.
- Повреждения, возникшие при перевозке товара. Если покупатель самостоятельно осуществляет транспортировку товара домой или по другому адресу, ИКЕА не несет ответственности за повреждения, возникшие при перевозке. Тем не менее, если услуга доставки была заказана покупателем в ИКЕА, все повреждения, возникшие при перевозке товара, покрывается данной гарантией.
- Условия выполнения установки бытовой техники ИКЕА, за исключением случаев, когда необходимость установки вызвана ремонтом или заменой неисправных частей. При покупке бытовой техники в ИКЕА услуга первоначальной установки не включена в стоимость

товара. Если уполномоченные ИКЕА обслуживающие организации или авторизованные сервис-партнеры осуществляют ремонт или замену бытового прибора в соответствии с условиями данной гарантии, уполномоченные обслуживающие организации или авторизованные сервис-партнеры обязуются при необходимости выполнить повторную установку отремонтированного бытового прибора или бытового прибора, заменяющего неисправный.

Применимость законодательства конкретной страны

Гарантия, предоставляемая ИКЕА, полностью покрывает или даже превышает все требования местного законодательства, которые могут отличаться в разных странах.

Зона действия для техники, купленной в России

Данная гарантия применима только к технике, купленной в России.

Обязательства по гарантийному обслуживанию остаются в силе только, если изделие было установлено с соблюдением следующих требований:

- технических требований, принятых в стране, где клиент обратился за гарантийным обслуживанием;
- правил техники безопасности, приведенных в инструкциях по сборке и в руководстве пользователя.

Сервисный центр, авторизованный ИКЕА

Вы можете обращаться к поставщикам гарантийных услуг ИКЕА по следующим вопросам:

1. Гарантийный ремонт;
2. Рекомендации и техническая консультация по установке техники,

купленной в магазине ИКЕА, в кухонную мебель ИКЕА;
Сервисный центр не сможет давать рекомендации по следующим вопросам:

- вопросы по установке кухонной мебели ИКЕА
- подключение к электрической сети, если бытовая техника не имеет вилки и кабеля; подключение к водопроводным и газовым коммуникациям. Эти виды работ должны выполняться авторизованным специалистом

3. За разъяснением функций и правил эксплуатации техники, купленной в магазине ИКЕА

Для получения оптимального результата просим вас тщательно изучить сопроводительные документы и инструкцию по эксплуатации перед обращением в сервисный центр.

Как связаться с нами, если вам нужна наша помощь



Пожалуйста, ознакомьтесь со списком сервисных центров, авторизованных ИКЕА, который представлен на последней странице этой инструкции

i Для ускорения обслуживания просим вас называть артикул изделия (12-значный сервисный код и 8-значный код изделия), указанный в данном буклете при обращении в сервисные центры. Прежде чем вы позвоните нам, убедитесь, что у вас есть на руках номер изделия марки ИКЕА (8-значный код) и серийный номер (8-значный код, который можно найти на табличке с техническими данными) устройства по которому вам требуется помощь.

i ОБЯЗАТЕЛЬНО СОХРАНЯЙТЕ ЧЕК!

Чек является подтверждением покупки, его необходимо предъявлять при обращении за гарантийным обслуживанием.

Нужна дополнительная помощь?

По всем дополнительным вопросам, не касающимся гарантийного обслуживания, обращайтесь в отдел обслуживания покупателей ближайшего магазина ИКЕА. Пожалуйста, тщательно изучите сопроводительные документы перед обращением.

Срок службы данного изделия составляет 10 лет.

По истечении срока службы изделие все еще может эксплуатироваться при условии соблюдения сведений по технике безопасности и других инструкций, содержащихся в руководстве пользователя. Приняв решение о прекращении эксплуатации изделия, обратитесь на местное предприятие по переработке вторичного сырья для

уничтожения изделия в соответствии с законодательством.

Особенности продажи технически сложных товаров бытового назначения, утверждённые Постановлением Правительства Российской Федерации от 19.01.1998 г. №55.

- Электробытовые приборы и машины, бытовое газовое оборудование, бытовые газовые устройства и другие технически сложные товары бытового назначения до подачи в торговый зал или к месту выдачи покупки должны пройти предпродажную подготовку, которая включает: распаковку товара, удаление заводской смазки, пыли, стружек; осмотр товара; проверку комплектности, качества изделия, наличия необходимой информации о товаре и его изготовителе; при необходимости сборку изделия и его наладку.
- Образцы предлагаемых для продажи товаров должны быть размещены в торговом зале, иметь оформленные ярлыки с указанием наименования, марки, модели, артикула, цены товара, а также краткие аннотации, содержащие его основные технические характеристики.
- По требованию покупателя он должен быть ознакомлен с устройством и действием товаров, которые должны демонстрироваться в собранном, технически исправном состоянии. Товары, не требующие специального оборудования для подключения, демонстрируются в действующем состоянии.
- Лицо, осуществляющее продажу, по требованию покупателя проверяет в его присутствии качество товара, наличие относящихся к нему документов, правильность цены.
- При передаче технически сложных бытовых товаров покупателю одновременно передаются установленные изготовителем товара комплект принадлежностей и документы (технический паспорт или иной заменяющий его документ с указанием даты и места продажи, инструкция по эксплуатации и другие документы).
- В случае если кассовый чек на товар не содержит наименование товара и артикул, вместе с товаром покупателю передается товарный чек, в котором указываются эти сведения, наименование продавца, дата продажи, цена товара и лицом, непосредственно осуществляющим продажу товара, проставляется подпись.
- Продавец или организация, выполняющая функции продавца по договору с ним, обязаны осуществить сборку и (или) установку (подключение) на дому у покупателя технически сложного товара, самостоятельная сборка и (или) подключение которого покупателем в соответствии с требованиями стандартов или технической документацией, прилагаемой к товару (технический паспорт, инструкция по эксплуатации), не допускается.
- Информацию об организациях, выполняющих указанные работы, продавец обязан довести до сведения покупателя при продаже товаров.
- Если стоимость сборки и (или) установки товара включена в его стоимость, то указанные работы должны выполняться продавцом или соответствующей организацией бесплатно.
- Бытовые печи СВЧ (микроволновые печи), электропечи (электрические духовые шкафы) тостеры, электрические чайники и другие электрические бытовые приборы, используемые для термической обработки продуктов и приготовления пищи, включены в Перечень товаров

длительного пользования, на которые не распространяется требование покупателя о безвозмездном предоставлении ему на период ремонта или замены аналогичного товара, утвержденный

Постановлением Правительства Российской Федерации от 19.01.1998 г. №55.

- Электробытовые машины и приборы, бытовое газовое оборудование, бытовые газовые устройства и другие технически сложные товары бытового назначения, на которые установлены гарантийные сроки, включены в Перечень непродовольственных товаров надлежащего качества, не подлежащих возврату или обмену на аналогичный товар других размера, формы, габарита, расцветки или комплектации, утвержденный Постановлением Правительства Российской Федерации от 19.01.1998 г. №55.

Obsah

Bezpečnostné informácie	34	Tipy a rady	49
Bezpečnostné pokyny	36	Ošetrovanie a čistenie	49
Inštalácia	39	Riešenie problémov	50
Zapojenie do elektrickej siete	39	Technické údaje	54
Popis výrobku	40	Energetická účinnosť	54
Každodenné používanie	42	Ochrana životného prostredia	55
Flexibilná indukčná varná oblasť	45	ZÁRUKA IKEA	55

Vyhradzujeme si právo na zmeny bez predchádzajúceho upozornenia.

Bezpečnostné informácie

Pred inštaláciou a používaním spotrebiča si pozorne prečítajte priložený návod na používanie. Výrobca nie je zodpovedný za škody a zranenia spôsobené nesprávnou inštaláciou a používaním. Návod na používanie uchovávajte vždy v blízkosti spotrebiča, aby ste doň mohli v budúcnosti nahliadnuť.

Bezpečnosť detí a zraniteľných osôb

- Tento spotrebič smú používať deti staršie ako 8 rokov a osoby so zníženou fyzickou, zmyslovou alebo psychickou spôsobilosťou alebo nedostatkom skúseností a znalostí, iba ak sú pod dozorom zodpovednej osoby alebo ak boli zodpovednou osobou poučené o bezpečnom používaní spotrebiča a rozumejú prípadným rizikám.
- Deti medzi 3 a 8 rokmi a osoby s veľmi rozsiahlymi a zložitými hendikepmi nesmú mať prístup k spotrebiču, pokiaľ nie sú pod nepretržitým dozorom.
- Deti do 3 rokov nesmú mať prístup k spotrebiču, iba ak sú nepretržite pod dohľadom zodpovednej osoby.
- Nedovoľte, aby sa deti hrali so spotrebičom.
- Obaly vždy uschovajte mimo dosah detí a náležite ich zlikvidujte.

- Nedovoľte deťom ani domácim zvieratám priblížiť sa k spotrebiču, keď pracuje alebo keď sa chladí. Prístupné časti sa môžu počas používania nahriať.
- Ak má spotrebič detskú poistku, mala by byť zapnutá.
- Deti nesmú spotrebič bez dozoru čistiť ani vykonávať žiadnu údržbu na spotrebiči.

Všeobecná bezpečnosť

- **VAROVANIE:** Spotrebič a jeho prístupné časti sa počas používania môžu značne zahriať. Nedotýkajte sa ohrevných článkov.
- Spotrebič nepoužívajte prostredníctvom externého časovača ani samostatného diaľkového ovládania.
- **VAROVANIE:** Varenie na oleji alebo tuku na varnom paneli bez dohľadu môže byť nebezpečné a môže spôsobiť požiar.
- **NIKDY** sa nepokúšajte zhasiť oheň vodou, ale vypnite spotrebič a potom zakryte plameň, napr. pokrievkou alebo nehorľavou pokrývkou.
- **UPOZORNENIE:** Proces prípravy jedla musí byť pod dozorom. Krátkodobý proces prípravy jedla si vyžaduje nepretržitý dozor.
- **VAROVANIE:** Nebezpečenstvo požiaru: Na varnom povrchu nenechávajte žiadne predmety.
- Kovové predmety, napríklad nože, vidličky, lyžice a pokrievky by sa nemali klásť na povrch varného panela, pretože sa môžu zohriať.
- Spotrebič nepoužívajte pred jeho nainštalovaním do zabudovanej štruktúry.
- Na čistenie spotrebiča nepoužívajte parné čističe.
- Varný panel vypínajte po každom použití jeho ovládacími prvkami. Nespoliehajte sa na funkciu rozpoznávania varnej nádoby.
- Ak je sklokeramický/sklenený povrch prasknutý, vypnite spotrebič a odpojte ho z elektrickej siete. V prípade

zapojenia spotrebiča do elektrickej siete priamo pomocou spojovacej skrinky odobraním poistky odpojte spotrebič od sieťového napájania. V oboch prípadoch kontaktujte autorizované servisné stredisko.

- Ak je poškodený elektrický napájací kábel, musíte ho dať vymeniť u výrobcu, v autorizovanom servisnom stredisku alebo u kvalifikovanej osoby, aby sa predišlo nebezpečenstvu.
- **VAROVANIE:** Používajte iba také ochranné lišty varného panela, ktoré navrhol výrobca kuchynského spotrebiča, alebo ich výrobca kuchynského spotrebiča uvádza ako vhodné v návode na použitie, alebo ochranné lišty varného panela zahrnuté v spotrebiči. Použitie nevhodných ochranných líšt môže spôsobiť nehody.

Bezpečnostné pokyny

Inštalácia



VAROVANIE! Spotrebič musí nainštalovať autorizovaný inštalatér.

- Odstráňte všetky obaly.
- Neinštalujte ani nepoužívajte poškodený spotrebič.
- Dodržiavajte pokyny na inštaláciu dodané so spotrebičom.
- Dodržiavajte požadovanú minimálnu vzdialenosť od iných spotrebičov a nábytku.
- Vždy dávajte pozor, ak presúvate spotrebič, pretože je ťažký. Vždy používajte ochranné rukavice a uzavreté obuv.
- Plochy výrezu utesnite tesniacim materiálom, aby ste predišli vyudutiu spôsobenému vlhkosťou.
- Spodnú časť spotrebiča chráňte pred parou a vlhkosťou.
- Spotrebič neinštalujte vedľa dverí ani pod okno. Predídete tak zhodeniu

horúceho kuchynského riadu zo spotrebiča pri otvorení dverí alebo okna.

- Ak je spotrebič nainštalovaný nad zásuvkami, uistite sa, že je priestor medzi spodnou časťou spotrebiča a hornou zásuvkou postačujúci na cirkuláciu vzduchu.
- Spodná časť spotrebiča sa môže zohriať. Pod spotrebič nainštalujte nehorľavý oddelovací panel, ktorý zamedzí prístupu k jeho spodnej časti. Postupujte podľa inštaláčnych pokynov.
- Dbajte na to, aby medzi pracovnou doskou a prednou časťou spodnej kuchynskej jednotky zostal voľný priestor s veľkosťou 2 mm na vetranie. Záruka sa nevzťahuje na poškodenia spôsobené nedostatočným vetracím priestorom.

Elektrické zapojenie



VAROVANIE! Nebezpečenstvo požiaru a zásahu elektrickým prúdom.

- Všetky práce súvisiace s pripojením elektriny musí vykonať autorizovaný inštalatér.
- Spotrebič musí byť uzemnený.
- Pred akýmkoľvek zásahom odpojte spotrebič od elektrickej siete.
- Uistite sa, že parametre na typovom štítku sú kompatibilné s elektrickým napätím zdroja napájania.
- Skontrolujte, či je spotrebič správne nainštalovaný. Uvoľnený a nesprávny elektrický sieťový kábel alebo zástrčka (ak sa používa) môže spôsobiť nadmerné zohriatie zásuvky.
- Použite vhodný elektrický sieťový kábel.
- Elektrické sieťové káble sa nesmú zamotať.
- Skontrolujte, či je nainštalovaná ochrana proti zásahu elektrickým prúdom.
- Použite káblovú svorku na odl'ahčenie ťahu.
- Ak zapojíte nejaký elektrický spotrebič do elektrickej siete v blízkosti, dbajte na to, aby sa sieťový kábel alebo zástrčka (ak je k dispozícii) nedotýkala horúceho varného spotrebiča alebo horúcej kuchynského riadu.
- Nepoužívajte viaczásuvkové adaptéry ani predlžovacie káble.
- Uistite sa, že zástrčka (ak sa používa) alebo prírodný elektrický kábel nie sú poškodené. Ak treba vymeniť poškodený sieťový kábel, kontaktujte náš autorizovaný servis alebo elektrikára.
- Zariadenie na ochranu pred dotykom elektrických častí pod napätím a izolovaných častí treba namontovať tak, aby sa nedalo odstrániť bez nástrojov.
- Sieťovú zástrčku pripojte do sieťovej zásuvky až po dokončení inštalácie. Po inštalácii sa uistite, že máte prístup k sieťovej zástrčke.
- Ak je sieťová zásuvka uvoľnená, nezapájajte do nej sieťovú zástrčku.
- Spotrebič neodpájajte ťahaním za napájací kábel. Vždy ťahajte za sieťovú zástrčku.

- Použite iba správne odpájacie zariadenia: ochranné ističe alebo poistky (skrutkovacie poistky treba vybrať z držiaka), uzemnenia a stýkače.
- Elektrická sieť v domácnosti musí mať odpájacie zariadenie, ktoré umožní odpojenie spotrebiča od elektrickej siete na všetkých póloch. Vzdialenosť kontaktov odpájacieho zariadenia musí byť minimálne 3 mm.

Používanie



VAROVANIE! Hrozí nebezpečenstvo poranenia, popálenín alebo zásahu elektrickým prúdom.

- Pred prvým použitím odstráňte zo spotrebiča všetky obaly, značenia a ochrannú fóliu (ak je použitá).
- Tento spotrebič je určený iba na použitie v domácnosti.
- Nemeňte technické parametre tohto spotrebiča.
- Zabezpečte, aby boli vetracie otvory voľné.
- Počas činnosti nenechávajte spotrebič bez dozoru.
- Po každom použití varnú zónu vypnite.
- Nespoliehajte sa na detektor varnej nádoby.
- Na varné zóny neklad'te príbor ani pokrievky. Môžu sa zohriať.
- Spotrebič nepoužívajte, keď máte mokré ruky, ani keď je v kontakte s vodou.
- Nepoužívajte spotrebič ako pracovný alebo odkladací povrch.
- Ak je povrch spotrebiča popraskaný, ihneď odpojte spotrebič z elektrickej siete. Predídete tak zásahu elektrickým prúdom.
- Keď je spotrebič v prevádzke, používatelia s kardiostimulátorom musia udržiavať vzdialenosť od indukčných varných zón minimálne 30 cm.
- Keď vkladáte pokrm do horúceho oleja, môže olej vyprsknúť.

⚠ VAROVANIE! Hrozí nebezpečenstvo požiaru a výbuchu.

- Tuky a oleje môžu pri zohriatí uvoľňovať horľavé výpary. Pri príprave pokrmov musia byť plamene alebo horúce predmety v dostatočnej vzdialenosti od tukov a olejov.
- Výpary, ktoré sa uvoľňujú z veľmi horúcich olejov, môžu spôsobiť spontánne vznietenie.
- Použitý olej, ktorý môže obsahovať zvyšky pokrmov, môže spôsobiť požiar pri nižšej teplote ako nový olej.
- Horľavé produkty alebo predmety, ktoré obsahujú horľavé látky, nevkladajte do spotrebiča, do jeho blízkosti ani naň.

⚠ VAROVANIE! Hrozí nebezpečenstvo poškodenia spotrebiča.

- Horúci kuchynský riad nenechávajte na ovládacom paneli.
- Na sklenený povrch varného panela nekladte horúcu pokrievku varnej nádoby.
- Nenechajte obsah kuchynského riadu vyvrieť.
- Dávajte pozor, aby na spotrebič nespadli predmety alebo kuchynský riad. Mohlo by dôjsť k poškodeniu povrchu spotrebiča.
- Varné zóny nikdy nepoužívajte s prázdny kuchynským riadom ani bez riadu.
- Na spotrebič nedávajte alobal.
- Riad vyrobený z liatiny, hliníka alebo s poškodeným dnom môže spôsobiť poškriabanie skla/sklokeramiky. Pri premiestňovaní týchto predmetov po varnom povrchu ich vždy nadvihnite.

- Tento spotrebič je určený iba na varenie. Nesmie byť použitý na iné účely, napríklad na vykurovanie miestnosti.

Starostlivosť a čistenie

- Spotrebič pravidelne čistite, aby ste predišli znehodnoteniu povrchového materiálu.
- Pred čistením spotrebič vypnite a nechajte vychladnúť.
- Pred údržbou spotrebič odpojte od elektrickej siete.
- Na čistenie spotrebiča nepoužívajte prúd vody ani paru.
- Spotrebič čistite vlhkou mäkkou handričkou. Používajte iba neutrálne saponáty. Nepoužívajte abrazívne prostriedky, drôtenky, rozpúšťadlá ani kovové predmety.

Servis

- Ak treba dať spotrebič opraviť, obráťte sa na autorizované servisné stredisko.
- Používajte iba originálne náhradné diely.

Likvidácia

⚠ VAROVANIE! Hrozí nebezpečenstvo poranenia alebo udusenía.

- Informácie o správnej likvidácii spotrebiča vám poskytne váš miestny úrad.
- Spotrebič odpojte od elektrickej siete.
- Prívodný elektrický kábel odrežte blízko pri spotrebiči a zlikvidujte ho.

Inštalácia

Všeobecné informácie

- i** Pri inštalácii spotrebiča musíte dodržiavať zákony, nariadenia, smernice a normy platné v krajine použitia (bezpečnostné pravidlá a predpisy, odborná a riadna recyklácia v súlade s predpismi atď.)!

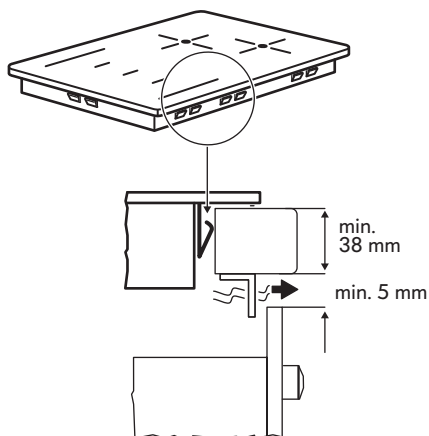
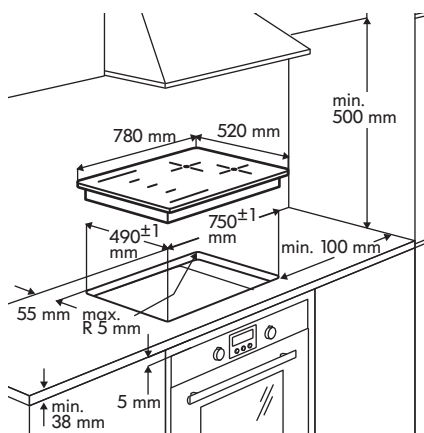

Dôležité!

- Bližšie informácie o inštalácii nájdete v montážnych pokynoch.
- Ak pod varným panelom nie je inštalovaná rúra, vložte pod spotrebič oddeľovací panel vo vzdialenosti

minimálne 20 mm od spodného dna varného panela.

- Na utesnenie rozhrania medzi spotrebičom a pracovnou doskou nepoužívajte silikónový tesniaci materiál.

Zapojenie do elektrickej siete

⚠ VAROVANIE! Pozrite si kapitoly ohľadne bezpečnosti.

⚠ VAROVANIE! Všetky práce súvisiace s pripojením elektriny musí vykonať autorizovaný inštalatér.

Zapojenie do elektrickej siete

- Pred pripojením skontrolujte, či menovité napätie spotrebiča na typovom štítku zodpovedá napájaciemu sieťovému napätiu. Skontrolujte aj menovitý príkon spotrebiča a uistite sa, že vodič je dostatočne dimenzovaný pre menovitý príkon spotrebiča (pozrite si kapitolu „Technické údaje“). Typový štítko sa nachádza na spodnej strane varného panela.
- Spotrebič sa nedodáva so sieťovým káblom. Kábel si zakúpte u špecializovaného predajcu. Jednofázové alebo dvojfázové pripojenie si vyžaduje sieťový kábel s minimálnou tepelnou stabilitou 70 °C. Kábel si vyžaduje povinné koncové priechodky. Podľa IEC predpisov použite pre jednofázové pripojenie: sieťový kábel 3 x 4 mm² a pre dvojfázové pripojenie: sieťový kábel 4 x 2,5 mm². V prvom rade dodržiavajte špecifické národné predpisy.
- Spotrebič funguje správne v elektrickej sieti AC 230 V, AC 220 V~ alebo AC 240 V~ 50 Hz.
- Pri pevnom zapojení do elektrickej siete je potrebné mať k dispozícii prostriedok

na vypnutie spotrebiča. Spotrebič zapojte do elektrickej siete prostredníctvom zariadenia, ktoré umožní odpojenie spotrebiča od elektrickej siete na všetkých póloch a ktoré má vzdialenosť medzi kontaktmi aspoň 3 mm, t.j. použite automatický istič alebo poistku.

- Pripojenie a pripojovacie rozvody musia byť vyhotovené presne podľa schémy zapojenia (nachádza sa na spodnej strane plášťa varného panela). Uzemňovací vodič je pripojený ku svorke označenej symbolom a musí byť dlhší ako vodiče vedúce elektrický prúd. Skrutky svoriek spoľahlivo dotiahnite! Nakoniec pripojovací kábel upevnite upevňovacou príchytkou sieťového kábla a pevne zatvorte kryt (aby zaskočil na svoje miesto).

VAROVANIE! Po zapojení do elektrickej siete skontrolujte, či sú všetky varné zóny pripravené na použitie, to znamená, že každú zónu na chvíľu zapnete pri maximálnom výkone.

Popis výrobku

Rozloženie varného povrchu

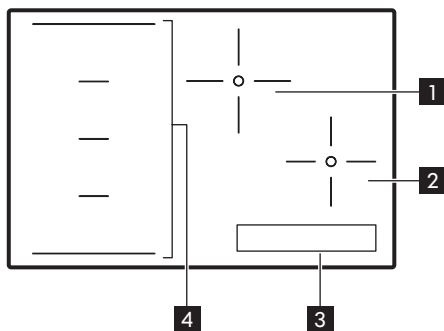

- 1 Samostatná varná zóna (210 mm) 2 300 W, s výkonovou funkciou Booster 3 200 W
- 2 Samostatná varná zóna (180 mm) 1 800 W, s výkonovou funkciou Booster 2 800 W
- 3 Ovládací panel
- 4 Flexibilná indukčná varná oblasť (240 x 440 mm) 2 400 W, s výkonovou funkciou Booster 3 300 W

Rozloženie ovládacieho panela

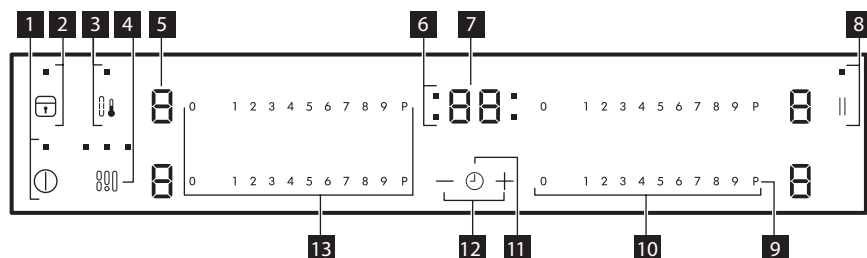

Pred použitím spotrebiča najskôr stlačte symbol. Displej, ukazovatele a zvuky vám oznámia, ktoré funkcie sú aktivované.

	Symbol	Funkcia	Poznámka
1	⏻	ZAP / VYP	Zapínanie a vypínanie varného panela.
2	🔒	Zámok / Detská poistka	Zablokovanie a odblokovanie ovládacieho panela.
3	🔌	Režim Pre-Set Cooking	Zapnutie a vypnutie funkcie
4	🔌🔌🔌	Režim Multi-Flexi	Prepínanie medzi tromi režimami funkcie.
5	-	Displej výkonového stupňa	Zobrazenie výkonového stupňa.
6	-	Ukazovatele varných zón pre časomer	Ukazujú, pre ktorú zónu nastavujete čas.
7	-	Displej časomeru	Zobrazenie času v minútach.
8		STOP+GO	Zapnutie a vypnutie funkcie
9	P	Funkcia Booster	Zapnutie a vypnutie funkcie
10	-	Ovládač výkonu	Nastavenie výkonu.
11	🕒	-	Nastavenie varnej zóny pre časovač.
12	+ / -	-	Predĺženie alebo skrátenie času.
13	-	Ovládač výkonu	Nastavenie výkonového stupňa pre flexibilnú indukčnú varnú oblasť.

Displeje výkonového stupňa

Displej	Popis
	Varná zóna je vypnutá.
	Varná zóna je zapnutá.
	Funkcia STOP+GO je zapnutá.
	Výkonová funkcia Booster je zapnutá.
+ číslo	Vyskytla sa porucha. Pozrite si kapitolu „Riešenie problémov“.
	Funkcia Zámok/ Detská poistka je zapnutá.
	Kuchynský riad je nevhodný alebo príliš malý, prípadne na varnej zóne nie je žiadny riad.
	Funkcia Automatické vypínanie je zapnutá.
	Je v činnosti režim Pre-Set Cooking.

VAROVANIE! Hrozí nebezpečenstvo popálenia zvyškovým teplom.

Indukčné varné zóny generujú teplo potrebné na varenie priamo v dne nádoby na varenie. Sklokeramika sa ohreje teplom riadu na varenie.

Každodenné používanie

VAROVANIE! Pozrite si kapitoly ohľadne bezpečnosti.

① Zapnutie a vypnutie

Ak chcete spotrebič zapnúť alebo vypnúť, dotknite sa ① na 1 sekundu.

Automatické vypínanie

Funkcia automaticky vypne varný panel, ak:

- všetky varné zóny sú vypnuté.
- po zapnutí varného panela nenastavíte žiadny výkonový stupeň.

- ak jeden alebo viaceré symboly zakryjete predmetmi (varná nádoba, handrička a pod.) na dlhšie ako približne 10 sekúnd.
- varnú zónu určitý čas nevypnete, alebo nezmeníte jej výkonový stupeň, alebo ak dôjde k prehriatiu (napr. ak jedlo v hrnci alebo panvici vyvrie). Rozsvieti sa symbol . Pred opätovným použitím musíte varnú zónu nastaviť na .

Nastavenie výkonu	Automatické vypnutie po
,	6 hodinách

Nastavenie výkonu	Automatické vypnutie po
[3] - [4]	5 hodinách
[5]	4 hodinách
[6] - [9]	1,5 hodinách

- i** Pri použití nevhodného riadu na displeji sa rozsvieti [F] a po 2 minútach zhasne ukazovateľ varnej zóny.

Úprava výkonového stupňa

Dotknite sa ovládača výkonu na požadovanom výkonovom stupni. Podľa potreby nastavený stupeň ešte upravte pohybom doľava alebo doprava. Ovládač výkonu nepúšťajte skôr, ako dosiahnete požadovaný výkonový stupeň.

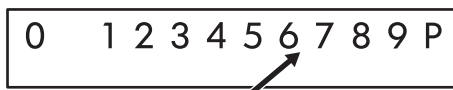

P Používanie výkonovej funkcie Booster

Funkcia Booster poskytuje indukčným varným zónam dodatočný výkon. Dotykom P ju zapnete a na displeji sa rozsvieti [P]. Po uplynutí maximálne 10 minút sa indukčné varné zóny automaticky nastaví na výkonový stupeň [9].

⌚ Používanie časovača

Opakovanie sa dotýkajte ⌚, kým nezačne blikať ukazovateľ požadovanej varnej zóny. V prípade pravej prednej zóny je to

napríklad .

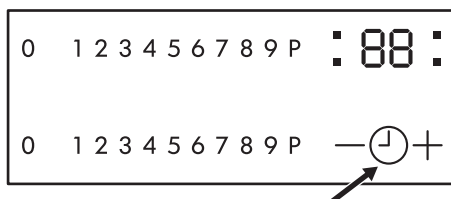

Dotknite sa + alebo — časovača a nastavte čas od 00 do 99 minút. Keď ukazovateľ varnej zóny blikať pomalšie, odpočítava sa nastavený čas. Nastavte výkonový stupeň.

Ak je nastavený výkonový stupeň a nastavený čas uplynul, zaznie zvukový signál, blikať 00 a varná zóna sa vypne. Ak sa varná zóna nepoužíva a nastavený čas uplynul, zaznie zvukový signál a blikať 00.

Ak chcete funkciu pre zvolenú varnú zónu vypnúť, dotknite sa ⌚, a ukazovateľ tejto varnej zóny začne blikať rýchlejšie. Dotknite sa — a zostávajúci čas sa bude odpočítavať nadol po 00. Ukazovateľ varnej zóny zhasne.

STOP+GO



Funkcia [] nastaví všetky zapnuté varné zóny na najnižší výkonový stupeň. Pri zapnutej funkcii nemôžete zmeniť nastavenie výkonového stupňa. Funkcia nezastaví funkciu časovača.

- Ak chcete zapnúť túto funkciu, dotknite sa tlačidla []. Rozsvieti sa symbol [].
- Ak chcete vypnúť túto funkciu, dotknite sa tlačidla []. Zapne sa výkonový stupeň, ktorý bol predtým nastavený.

Zablokovanie ovládania

Keď sú varné zóny zapnuté, môžete zablokovať ovládací panel, ale nie vypnúť spotrebič. Táto funkcia zabráni neúmyselnej zmene výkonového stupňa.

Najsôr nastavte výkonový stupeň.

Ak chcete spustiť túto funkciu, dotknite sa tlačidla . Na 4 sekundy sa rozsvieti symbol . Časovač zostane zapnutý.



Ak chcete zrušiť túto funkciu, dotknite sa tlačidla . Zapne sa výkonový stupeň, ktorý bol predtým nastavený.

Keď vypnete spotrebič, vypnete aj túto funkciu.

Detská poistka



Táto funkcia znemožňuje neúmyselné zapnutie spotrebiča.

Zapnutie funkcie Detská poistka





- Spotrebič zapnite pomocou .
- **Nenastavujte žiadny výkonový stupeň.**
- Dotknite sa  na 4 sekundy. Rozsvieti sa symbol .

- Spotrebič vypnite pomocou .

Vypnutie funkcie Detská poistka

- Spotrebič zapnite pomocou .
- **Nenastavujte žiadny výkonový stupeň.**
- Dotknite sa  na 4 sekundy. Rozsvieti sa symbol .





Na prerušenie detskej poistky iba na jedno varenie

- Spotrebič zapnite pomocou . Rozsvieti sa symbol .
- Dotknite sa  na 4 sekundy. **Do 10 sekúnd nastavte výkonový stupeň.** Spotrebič môžete používať.
- Po vypnutí spotrebiča pomocou  sa detská poistka znova aktivuje.

OffSound Control - Zapnutie a vypnutie zvukovej signalizácie

Vypnutie zvukovej signalizácie

Spotrebič vypnite.





Dotknite sa  na 3 sekundy. Displeje sa zapnú a vypnú. Dotknite sa tlačidla  na 3 sekundy. Rozsvieti sa  a zvuková signalizácia je zapnutá. Dotknite sa tlačidla , rozsvieti sa  a zvuková signalizácia je vypnutá.

Ak je táto funkcia zapnutá, zvuk budete počuť iba v prípade, že:

- sa dotknete ,
- položíte niečo na ovládací panel.

Zapnutie zvukovej signalizácie

Spotrebič vypnite.

Dotknite sa  na 3 sekundy. Displeje sa zapnú a vypnú. Dotknite sa tlačidla  na 3 sekundy. Rozsvieti sa symbol , pretože zvuk je vypnutý. Dotknite sa tlačidla , rozsvieti sa symbol . Zvuková signalizácia je zapnutá.

Funkcia zmeny výkonu

- Varné zóny sú zoskupené podľa polohy a počtu fáz varného panela. Pozrite si obrázok.
- Každá fáza má maximálnu elektrickú výkonovú kapacitu 3 700 W.
- Funkcia rozloží výkon medzi varné zóny pripojené do rovnakej fázy.
- Funkcia sa aktivuje vtedy, keď celkové výkonové zaťaženie varných zón pripojených na jednu fázu presiahne 3 700 W.
- Funkcia zníži výkon ostatných varných zón pripojených do rovnakej fázy.
- Ukazovateľ výkonového stupňa pre zónu so zníženým výkonom striedavo zobrazuje dve úrovne.

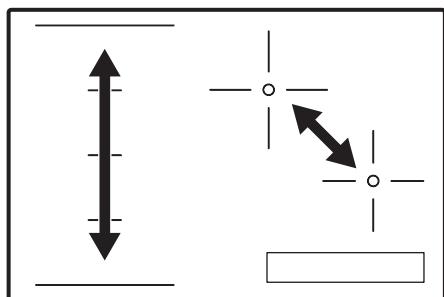

Flexibilná indukčná varná oblasť

⚠ VAROVANIE! Pozrite si kapitoly ohľadne bezpečnosti.

Multi-Flexi režim

Flexibilná indukčná varná oblasť pozostáva zo štyroch častí. Časti môžete spojiť do dvoch varných zón s rôznou veľkosťou, alebo do jednej veľkej varnej oblasti. Kombináciu týchto častí si môžete vybrať zvolením režimu vhodného pre veľkosť kuchynského riadu, ktorý chcete použiť. K dispozícii sú tri režimy: Multi-Flexi režim 2 + 2 časti (automaticky sa aktivuje pri zapnutí varného panela), Multi-Flexi režim 3 + 1 časti a Multi-Flexi režim 4 časti.

i Na nastavenie výkonového stupňa použite dva ľavé bočné ovládače výkonu.

Prepínanie medzi režimami

Na prepínanie medzi režimami sa používa symbol: .

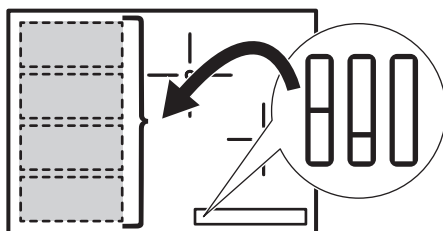

i Keď prepnete režim, výkonový stupeň sa nastaví naspäť na **0**.

Priemer a poloha kuchynského riadu

Zvoľte si režim vhodný pre veľkosť a tvar kuchynského riadu. Kuchynský riad by mal maximálne pokryť zvolenú oblasť. Kuchynský riad položte do stredu zvolenej oblasti!

Kuchynský riad s priemerom dna menším ako 160 mm položte do stredu samostatnej časti.

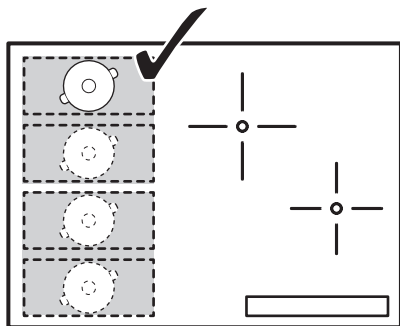

Kuchynský riad s priemerom dna väčším ako 160 mm položte do stredu medzi dve časti.

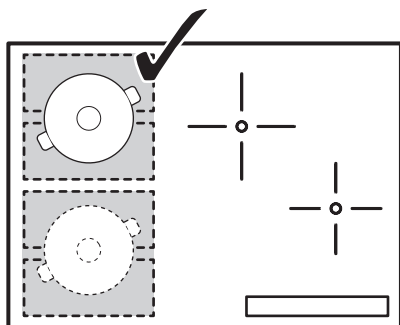

Multi-Flexi režim 2 + 2 časti

Tento režim sa aktivuje pri zapnutí varného panela. Spája časti do dvoch samostatných varných zón. Výkonový stupeň môžete nastaviť samostatne pre každú zónu. Použite dva ľavé bočné ovládače výkonu.

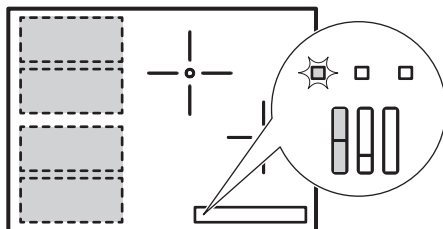

Správna poloha kuchynského riadu:

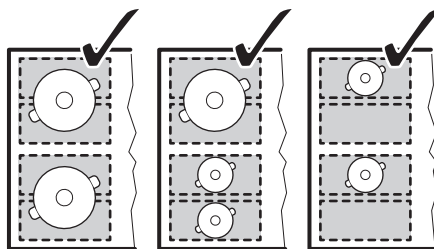

Nesprávna poloha kuchynského riadu:

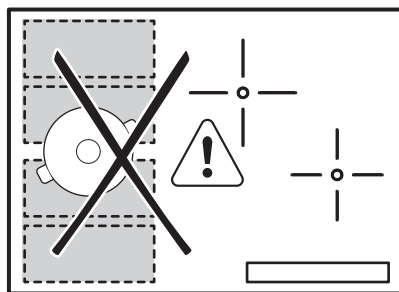

Multi-Flexi režim 3 + 1 časti

Režim zapnete tak, že budete stláčať , kým sa nezobrazí ukazovateľ správneho režimu. Tento režim spája tri zadné časti do jednej varnej zóny. Jedna predná časť nie je pripojená a funguje ako samostatná varná zóna. Výkonový stupeň môžete nastaviť samostatne pre každú zónu. Použite dva ľavé bočné ovládače výkonu.

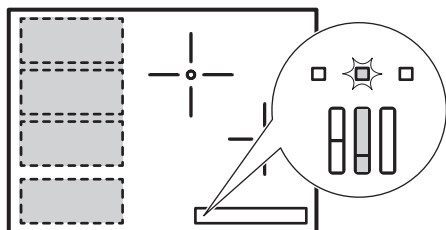

Správna poloha kuchynského riadu:

Pri používaní tohto režimu musíte kuchynský riad položiť na tri spojené časti. Ak použijete kuchynský riad menší než dve časti, na displeji sa zobrazí **F** a zóna sa po 2 minútach vypne.

jednej varnej zóny. Na nastavenie výkonového stupňa použijete jeden z ľavých bočných ovládačov výkonu.

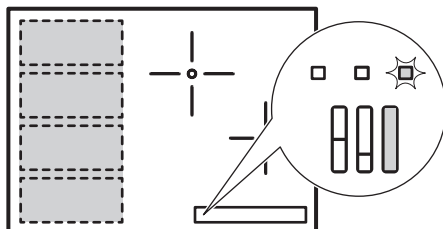

Správna poloha kuchynského riadu:

Pri používaní tohto režimu musíte kuchynský riad položiť na štyri spojené časti. Ak použijete kuchynský riad menší než tri časti, na displeji sa zobrazí **F** a zóna sa po 2 minútach vypne.

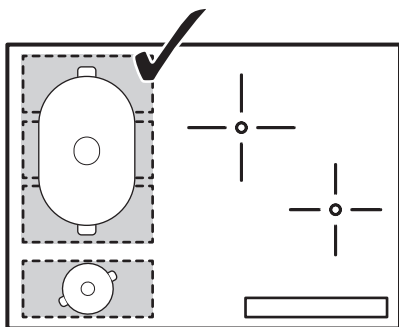

Nesprávna poloha kuchynského riadu:

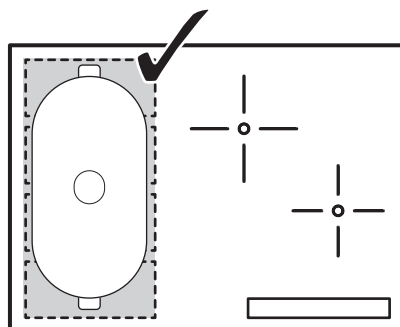
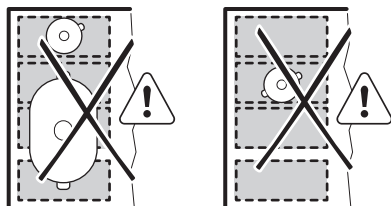

Nesprávna poloha kuchynského riadu:

Multi-Flexi režim 4 časti

Režim zapnete tak, že budete stláčať **000**, kým sa nezobrazí ukazovateľ správneho režimu. Tento režim spája všetky časti do

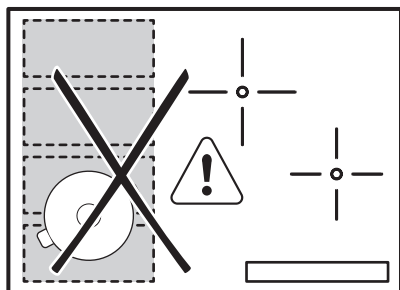

Pre-Set Cooking režim



Táto funkcia umožňuje nastaviť teplotu premiestnením kuchynského riadu na iné miesto na indukčnej varnej oblasti.

Funkcia rozdeľuje indukčnú varnú oblasť na tri oblasti s rôznymi výkonovými stupňami. Varný panel rozpozná polohu kuchynského riadu a nastaví podľa nej výkonový stupeň. Kuchynský riad môžete položiť do prednej, strednej alebo zadnej polohy. Ak položíte riad dopredu, zohrieva sa pri najvyššom výkonovom stupni. Výkonový stupeň môžete znížiť premiestnením kuchynského riadu do strednej alebo zadnej polohy.

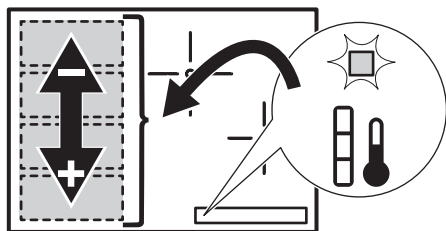

-  Pri aktivovanej funkcii použite iba jeden hrniec.

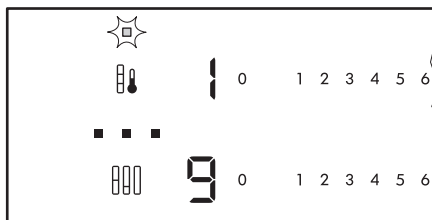

Všeobecné informácie:

- Minimálny priemer dna kuchynského riadu pre túto funkciu je 160 mm.
- Displej výkonového stupňa pre ľavý zadný ovládač výkonu zobrazuje polohu kuchynského riadu na indukčnej varnej oblasti. Predná , stredná , zadná .



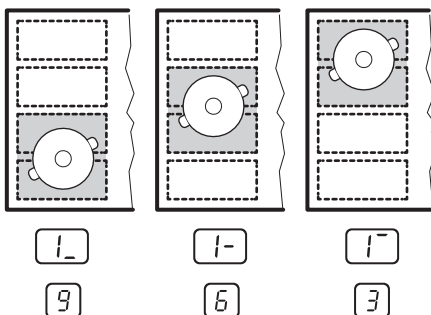

- Displej výkonového stupňa pre ľavý predný ovládač výkonu zobrazuje výkonový stupeň. **Nastavenie výkonového stupňa zmeníte ľavým predným ovládačom výkonu.**
- Pri prvom zapnutí funkcie bude mať predná poloha výkonový stupeň , stredná poloha výkonový stupeň  a zadná poloha výkonový stupeň .





. Výkonový stupeň môžete zmeniť samostatne pre každú polohu. Varný panel si pri najbližšom zapnutí funkcie bude pamätať nastavený výkonový stupeň.

Zapnutie funkcie

Ak chcete funkciu zapnúť, položte kuchynský riad v správnej polohe na varnú

oblasť. Dotknite sa . Rozsvieti sa ukazovateľ nad symbolom. Ak nepoložíte kuchynský riad na varnú oblasť, rozsvieti sa  a po 2 minútach sa flexibilná indukčná varná oblasť nastaví na .

Vypnutie funkcie

Funkciu vypnete dotykom  alebo nastavením výkonového stupňa na . Ukazovateľ nad symbolom  zhasne.

Tipy a rady

Zvuky počas prevádzky

-  Z varnej zóny môže po zapnutí znieť krátke bzúčanie. Ide o charakteristický jav všetkých sklokeramických varných zón, čo nemá vplyv na funkciu ani životnosť spotrebiča.

Kuchynský riad pre indukčné varné zóny

-  Indukčné varné zóny používajte s vhodným kuchynským riadom.

Materiál kuchynského riadu

- vhodný:** liatina, oceľ, smaltovaná oceľ, antikoro, riad s viacrstvovým dnom (označený výrobcom ako vhodný pre indukčné varné zóny).
- nehodný:** hliník, meď, mosadz, sklo, keramika, porcelán.

Riad je vhodný pre indukčný varný panel, ak...

- ... po nastavení najvyššieho výkonového stupňa voda zovrie veľmi rýchlo...

- ... ak sa ku dnu nádoby pritiahne magnet.

-  Dno kuchynského riadu musí byť hrubé a ploché.

Veľkosti kuchynského riadu

Indukčné varné zóny sa automaticky prispôbujú veľkosti dna kuchynského riadu. Dno kuchynského riadu však musí mať aspoň minimálny priemer, ktorý závisí od veľkosti varnej zóny.

Varná zóna	Priemer kuchynského riadu [mm]
Strená zadná varná zóna	125 - 210
Pravá predná varná zóna	145 - 180
Flexibilná indukčná varná oblasť	minimálne 100

Ošetrovanie a čistenie

Všeobecné informácie

-  **VAROVANIE!** Pred čistením spotrebič vypnite a nechajte vychladnúť.

-  **VAROVANIE!** Z bezpečnostných dôvodov spotrebič nečistite prúdom pary, ani vysokotlakovým prúdom vody.

⚠ **VAROVANIE!** Ostré a drsné predmety alebo abrazívne čistiace prostriedky poškodia spotrebič. Po každom použití spotrebič vyčistite a zvyšky odstráňte vodou a prostriedkom na umývanie. Odstráňte aj zvyšky čistiacich prostriedkov!

i Škrabance a tmavé škvrny na sklokeramike sa už nedajú odstrániť, neovplyvňujú však funkčnosť spotrebiča.

Odstraňovanie zvyškov jedál a odolných škvŕn

1. Zvyšky pokrmov s obsahom cukru, plasty a tenké fólie treba ihneď

odstrániť. Najlepším nástrojom na čistenie skleneného povrchu je škrabka (nie je súčasťou tohto spotrebiča). Škrabku položte na sklokeramický povrch, aby bola naklonená vo vhodnom uhle, a posúvaním čepele zvyšky jedla odstráňte. Spotrebič utrite vlhkou handričkou s malým množstvom čistiaceho prostriedku. Nakoniec spotrebič vyutierajte čistou handrou dosucha.

2. Škrny od vodného kameňa a vody, vystreknutý tuk a kovové lesklé sfarbenie možno odstrániť po vychladení spotrebiča čistiacim prostriedkom na sklokeramiku alebo na antikoro.



Riešenie problémov



⚠ **VAROVANIE!** Pozrite si kapitoly ohľadne bezpečnosti.

Čo robiť, keď...

Problém	Možné príčiny	Riešenie
Varný panel sa nedá zapnúť ani používať.	Varný panel nie je pripojený k zdroju elektrického napájania alebo je pripojený nesprávne.	Skontrolujte, či je varný panel správne pripojený k zdroju elektrického napájania. Pozrite si schému zapojenia.
	Je vypálená poistka.	Skontrolujte, či je príčinou poruchy práve poistka. Ak sa poistka vypáli opakovane, obráťte sa na kvalifikovaného elektrikára.
		Varný panel znovu zapnite a do 10 sekúnd nastavte výkonový stupeň.

Problém	Možné príčiny	Riešenie
	Dotkli ste sa naraz 2 alebo viacerých symbolov.	Dotknite sa iba jedného symbolu.
	Funkcia STOP+GO je zapnutá.	Pozrite si kapitolu „Každodenné používanie“.
	Na ovládacom paneli je voda alebo je ovládací panel znečistený tukom.	Vyčistite ovládací panel.
Zaznie zvukový signál a varný panel sa vypne. Ak je varný panel vypnutý, zaznie zvukový signál.	Niečo ste položili na jeden alebo viaceré symboly.	Predmet odstráňte zo symbolov.
Varný panel sa vypne.	Niečo ste položili na symbol ①.	Predmet odstráňte zo symbolov.
Výkonový stupeň sa prepína medzi dvomi úrovňami.	Funkcia zmeny výkonu je zapnutá.	Pozrite si kapitolu „Každodenné používanie“.
Symboly sa zohrejú.	Kuchynský riad je príliš veľký alebo ste ho položili príliš blízko ovládačov.	Ak je to možné, preložte veľký riad na zadné zóny.
Keď sa dotknete symbolu na ovládacom paneli, nezaznie žiadny zvukový signál.	Zvuková signalizácia je vypnutá.	Zapnite zvukovú signalizáciu. Pozrite si kapitolu „Každodenné používanie“.
Flexibilná indukčná varná oblasť neohrieva kuchynský riad.	Kuchynský riad je na flexibilnej indukčnej varnej oblasti umiestnený v nesprávnej polohe.	Kuchynský riad umiestnite v správnej polohe na flexibilnú indukčnú varnú oblasť. Poloha kuchynského riadu závisí od zapnutej funkcie alebo funkčného režimu. Pozrite si kapitolu „Flexibilná indukčná varná oblasť“.

Problém	Možné príčiny	Riešenie
	Nesprávny priemer dna kuchynského riadu pre zapnutú funkciu alebo funkčný režim.	Použite kuchynský riad s priemerom vhodným pre zapnutú funkciu alebo funkčný režim. Na samostatnej časti flexibilnej indukčnej varnej oblasti použite kuchynský riad s priemerom menším ako 160 mm. Pozrite si kapitolu „Flexibilná indukčná varná oblasť“.
Rozsvieti sa symbol  .	Je zapnuté automatické vypínanie.	Varný panel vypnite a znova ho zapnite.
Rozsvieti sa symbol  .	Je zapnutá detská poistka alebo funkcia zablokovania.	Pozrite si kapitolu „Každodenné používanie“.
Rozsvieti sa symbol  .	Na zóne nie je žiadny riad.	Položte riad na zónu.
	Kuchynský riad nie je vhodný.	Použite vhodný kuchynský riad. Pozrite si kapitolu „Tipy a rady“.
	Príliš malý priemer dna riadu pre túto zónu.	Použite kuchynský riad správnych rozmerov. Pozrite si kapitolu „Tipy a rady“.
	Riad nezakrýva krížik/štvorček.	Dbajte na to, aby bol krížik/štvorček úplne zakrytý.
	Je v činnosti režim Multi-Flexi . Na jednej alebo viacerých častiach funkčného režimu, ktorý je v prevádzke, nie je kuchynský riad.	Kuchynský riad umiestnite na správny počet častí funkčného režimu, ktorý je zapnutý, alebo zmeňte funkčný režim. Pozrite si kapitolu „Flexibilná indukčná varná oblasť“.
	Je v činnosti režim Pre-Set Cooking. Na flexibilnej indukčnej varnej oblasti sú položené dva hrnce.	Použite iba jeden hrniec. Pozrite si kapitolu „Flexibilná indukčná varná oblasť“.

Problém	Možné príčiny	Riešenie
Na displeji sa zobrazí symbol  a číslo.	Došlo k poruche varného panelu.	Odpojte varný panel na určitý čas od elektrického napájania. Na chvíľu odpojte poistku elektrickej siete domácnosti. Potom ju znova zapojte. Ak sa znova rozsvieti  , obráťte sa na autorizované servisné stredisko.
Rozsvieti sa symbol  .	Na varnom paneli sa vyskytla chyba, pretože pokrm v kuchynskom riade vyvrel. Je zapnutá funkcia Automatického vypínania a ochrana proti prehriatiu zón.	Vypnite varný panel. Odstráňte horúci kuchynský riad. Približne po 30 sekundách opäť zapnite zónu. Ak bol problémom riad, chybová správa sa vypne. Ukazovateľ zvyškového tepla môže zostať zobrazovaný. Riad nechajte dostatočne vychladnúť. Skontrolujte, či je riad kompatibilný s varným panelom. Pozrite si kapitolu „Tipy a rady“.







V prípade poruchy sa najprv pokúste problém odstrániť sami. Ak nenájdete riešenie, zavolajte predajcu alebo servisné stredisko.



Ak ste spotrebič nepoužívali správne alebo inštaláciu nevykonali autorizovaný technik, môže sa stať, že za návštevu pracovníka servisného strediska alebo predajcu budete musieť zaplatiť, aj keď k poruche dôjde počas záručnej doby.

Technické údaje

Typový štítok

<p>Made in Germany © Inter IKEA Systems B.V. 1999</p> <p>603.039.33</p> <p>21552 IKEA of Sweden AB SE - 343 81 Älmhult</p>	 <p>Design and Quality IKEA of Sweden</p> <p>PQM</p>	<p>Model HÖGKLASSIG Typ 60 GBD CL AU 7.4kW</p> <p>PNC 949 594 395 01 S No 220V-240V AC 50-60 Hz</p>	
		    	

Na obrázku hore je zobrazený typový štítok spotrebiča bez sériového čísla, ktoré sa nachádza na spodnej časti krytu.

Vážení zákazník, odložte si dodatočný typový štítok s návodom na použitie. Údaje

na nálepke nám umožnia pomôcť vám efektívnejšie, pretože ak v budúcnosti budete potrebovať naše služby, budeme môcť presne identifikovať váš varný panel. Ďakujeme vám za pomoc!

Energetická účinnosť

Informácie o výrobku podľa normy EU 66/2014 platnej iba pre EÚ trh

Model		HÖGKLASSIG 603-039-33
Typ varného panela		Zabudovateľný varný panel
Počet varných zón		2
Počet varných oblastí		1
Technológia ohrevu		Indukcia
Priemer kruhových varných zón (Ø)	Zadná v strede Pravá predná	21,0 cm 18,0 cm
Dĺžka (D) a šírka (Š) varnej oblasti	Ľavá	D 46,4 cm Š 24,7 cm
Spotreba energie na varnú zónu (EC electric cooking)	Zadná v strede Pravá predná	167,1 Wh / kg 177,5 Wh / kg
Spotreba energie varnej oblasti (EC electric cooking)	Ľavá	184,6 Wh / kg
Spotreba energie varného panela (EC electric hob)		176,4 Wh / kg

EN 60350-2 - Elektrické varné spotrebiče pre domácnosť. Časť 2: Varné panely. Metódy merania funkčných vlastností

Úspora energie

Ak budete postupovať podľa nižšie uvedených tipov, môžete pri každodennom varení ušetriť energiu.

- Ohrejte iba potrebné množstvo vody.

- Na kuchynský riad podľa možnosti vždy položte pokrievku.
- Kuchynský riad položte na varnú zónu ešte pred jej zapnutím.
- Menší riad položte na menšie varné zóny.
- Kuchynský riad položte priamo na stred varnej zóny.
- Zvyškové teplo využite na udržiavanie teploty jedla alebo na roztopenie.

Ochrana životného prostredia

Materiály označené symbolom odovzdajte na recykláciu.  Obal hodte do príslušných kontajnerov na recykláciu. Chráňte životné prostredie a zdravie ľudí a recyklujte odpad z elektrických a elektronických spotrebičov. Nelikvidujte

spotrebiče označené symbolom spolu s odpadom z domácnosti.  Výrobok odovzdajte v miestnom recyklačnom zariadení alebo sa obráťte na obecný alebo mestský úrad.

ZÁRUKA IKEA

Ako dlho platí záruka IKEA?

Táto záruka platí počas 5 rokov od pôvodného dátumu kúpy spotrebiča v predajni IKEA. Ako doklad o kúpe sa vyžaduje originálny pokladničný blok. V prípade záručnej opravy sa záručná doba spotrebiča nepredlži.

Kto vykonáva servis?

Servisná služba IKEA zaručuje servis prostredníctvom vlastných prevádzok alebo siete servisných partnerov.

Na čo sa vzťahuje záruka?

Záruka sa vzťahuje na poruchy spotrebiča spôsobené výrobnými alebo materiálovými chybami od dátumu nákupu v predajni IKEA. Táto záruka sa vzťahuje výhradne na spotrebiče používané v domácnosti. Výnimky sú uvedené pod titulom "Na čo sa nevzťahuje táto záruka?" Počas doby

platnosti záruky budú náklady na odstránenie porúch, napr. opravy, náhradné diely, prácu a dopravu, hradené za podmienky, že spotrebič bude prístupný na vykonanie opravy bez toho, že by boli nevyhnutné špeciálne výdavky a že porucha je spôsobená výrobnými alebo materiálovými chybami, na ktoré sa vzťahuje záruka. Za týchto podmienok sa aplikujú predpisy EÚ (č. 99/44/EG) a príslušné miestne predpisy. Vymenené diely sa stanú vlastníctvom spol. IKEA.

Čo spol. IKEA urobí pre nápravu problému?

Servisné stredisko určené spol. IKEA výrobok zhodnotí a rozhodne, na vlastnú zodpovednosť, či sa na poruchu spotrebiča vzťahuje záruka. V prípade, že sa na poruchu vzťahuje záruka, servisné stredisko IKEA alebo autorizovaný servisný partner

prostredníctvom svojich vlastných servisných prevádzok, na vlastnú zodpovednosť, opraví pokazený výrobok alebo ho vymení za rovnaký alebo porovnateľný výrobok.

Na čo sa nevzťahuje táto záruka?

- Normálne opotrebovanie a poškodenie.
- Úmyselné poškodenie alebo poškodenie nedbalosťou, škody spôsobené nedodržaním pracovných postupov, nesprávna inštalácia alebo zapojenie do elektrickej siete s nesprávnym napätím, poškodenie spôsobené chemickou alebo elektrochemickou reakciou, hrdza, korózia alebo poškodenie vodou vrátane škôd spôsobených nadmerným množstvom vodného kameňa v dodávanej vode, ale nielen tým, škody spôsobené mimoriadnymi podmienkami životného prostredia.
- Spotrebný materiál vrátane batérií a žiaroviek.
- Časti bez funkcií a dekoračné časti, ktoré bežne neovplyvňujú normálne používanie spotrebiča, vrátane škrabancov a možných farebných zmien.
- Náhodné poškodenie spôsobené cudzími predmetmi alebo látkami, poškodenie čistiacich alebo uvoľnených filtrov, systém, odvodu vody alebo zásuvky na saponáty.
- Poškodenie nasledujúcich častí: keramické sklo, príslušenstvo, koše na riad a príbor, prívodné a odtokové hadice, tesnenia, žiarovky a kryty osvetlenia, obrazovky, ovládacie gombíky, puzdrá a časti krytov. S výnimkou prípadov, kedy sa dá dokázať, že uvedené poškodenia sú následkom výrobných chýb.
- Prípady, pri ktorých nebola zistená žiadna porucha pri prehliadke technikom.
- Opravy, ktoré neboli vykonané v autorizovanom stredisku a/alebo stredisku autorizovaného servisného partnera alebo prípady, kedy neboli použité originálne náhradné diely.

- Opravy chýb spôsobených nesprávnou inštaláciou alebo za nedodržania technických špecifikácií.
- Použitie spotrebiča v prostredí odlišnom od domácnosti, napr. profesionálne použitie.
- Poškodenia spôsobené pri preprave. Ak zákazník prepravuje tovar domov alebo na nejakú inú adresu, IKEA nenesie zodpovednosť za žiadnu škodu, ktorá by mohla vzniknúť počas prepravy. Naopak, ak IKEA doručí výrobok zákazníčkovi na jeho adresu, na poškodenia výrobku vzniknuté počas prepravy sa vzťahuje táto záruka.
- Náklady za vykonanie začiatkovej inštalácie spotrebiča IKEA. V prípade, že poskytovateľ servisných služieb IKEA alebo ním poverený servisný partner opraví alebo vymení spotrebič za podmienok tejto záruky, poskytovateľ servisných služieb alebo ním poverený servisný partner znovu nainštaluje opravený spotrebič alebo nainštaluje nahradený, podľa potreby.

Toto obmedzenie sa nevzťahuje sa bezporuchovú prácu vykonávanú odborníkom použitím našich originálnych dielov na prispôsobenie spotrebiča technickým požiadavkám bezpečnostných predpisov inej krajiny EÚ.

Ako sa aplikujú vnútroštátne predpisy

Záruka IKEA vám poskytuje špecifické práva, ktoré sa môžu zhodovať alebo presahovať nároky vnútroštátnych práv, meniacich sa v závislosti od krajiny.

Oblasť platnosti

U spotrebičov kúpených v jednej krajine EÚ a prenesených do inej krajiny EÚ budú servis poskytovať prevádzky servisu za normálnych záručných podmienok novej krajiny. Povinnosť vykonania servisu v rámci záruky sa vzťahuje iba na:

- spotrebiče, ktoré vyhovujú technickým požiadavkám krajiny, v ktorej sa žiada o záručnú opravu.
- spotrebič vyhovuje údajom a je nainštalovaný podľa pokynov v inštaláčnej príručke za dodržania bezpečnostných predpisov.

Určené servisy pre spotrebiče IKEA:

Prosím, neváhajte a kontaktujte servis IKEA na:

1. požiadaní o zásah v rámci tejto záruky;
2. požiadaní o vysvetlenie pri inštalácii spotrebiča IKEA v kuchynskej linke IKEA. Servis sa nevzťahuje sa objasnenia týkajúce sa:
 - inštalácie celej kuchynskej linky IKEA;
 - elektrického zapojenia (ak sa spotrebiče dodávajú bez zástrčky a kábla), vodovodnej a plynovej prípojky, pretože ich musí vykonať autorizovaný servisný technik.
3. otázok o objasnenie obsahu návodu na používanie a špecifikácií spotrebiča IKEA.

Aby sme Vám vždy poskytovali najlepšie služby servisu, predtým, ako nám zavoláte, prečítajte si, prosím, starostlivo pokyny na montáž a/alebo návod na používanie.

Ako nás kontaktovať, keď potrebujete servis



Pozrite si poslednú stranu tohto návodu, kde nájdete kompletný zoznam kontaktov IKEA a príslušné vnútroštátne telefónne čísla.

i Na zaručenie poskytnutia rýchlejšej služby vám odporúčame použiť špecifické telefónne čísla uvedené v zozname na konci tohto návodu. Vždy použijete čísla uvedené v návode špecifického spotrebiča, ktorého opravu potrebujete. Skôr, ako nám zavoláte, nezabudnite poskytnúť spoločnosti IKEA číslo tovaru (8 miestny číselný kód) a Sériové číslo (8 miestny číselný kód, ktorý nájdete na štítku s údajmi o tovare) elektrického zariadenia, na ktoré potrebujete našu podporu.

i ODLOŽTE SI POKLADNIČNÝ BLOK!

Je to Váš doklad o nákupe a budete ho potrebovať pri požiadaní o záručnú opravu. Nezabudnite, že na pokladničnom bloku je názov a číslo výrobku IKEA (8-ciferný číselný kód) každého spotrebiča, ktorý ste kúpili.

Potrebujete mimoriadnu pomoc?

Ak máte akékoľvek doplnkové otázky, ktoré sa nevzťahujú na servis spotrebičov, obráťte sa na najbližšiu telefónnu službu predajne IKEA. Predtým, ako nás zavoláte, si pozorne prečítajte dokumentáciu spotrebiča.

Turinys

Saugos informacija	58	Patarimai	73
Saugos instrukcijos	60	Valymas ir priežiūra	73
Įrengimas	62	Trikčių šalinimas	74
Elektros prijungimas	63	Techniniai duomenys	77
Gaminio aprašymas	64	Energijos efektyvumas	78
Kasdienis naudojimas	66	Aplinkos apsauga	79
Lanksčiai naudojama indukcinė kaitvietė	68	„IKEA“ GARANTIJA	79

Galimi pakeitimai.

⚠ Saugos informacija

Prieš įrengdami ir naudodami šį prietaisą, atidžiai perskaitykite pateiktą instrukciją. Gamintojas neatsako už sužalojimus ir žalą, patirtą dėl netinkamo prietaiso įrengimo ir naudojimo. Visada laikykite šią instrukciją šalia prietaiso, kad galėtumėte ja pasinaudoti vėliau.

Vaikų ir pažeidžiamų žmonių sauga

- Vyresni nei 8 metų vaikai ir asmenys, kurių fiziniai, jutimo arba protiniai gebėjimai riboti, arba kuriems trūksta patirties ir žinių, šį prietaisą gali naudoti tik tuomet, jei jie prižiūrimi arba jiems buvo suteikti nurodymai, kaip saugiai naudoti prietaisą, ir jei jie supranta su prietaiso naudojimu susijusius pavojus.
- Nuo 3 iki 8 metų vaikų ir asmenų, turinčių labai sunkią ir sudėtingą negalią, negalima prileisti prie prietaiso, jeigu jie nuolat nėra prižiūrimi.
- Mažesnių nei 3 metų vaikų negalima prileisti prie prietaiso, jeigu jie nuolat nėra prižiūrimi.
- Neleiskite vaikams žaisti šiuo prietaisu.
- Visas pakuotės medžiagas saugokite nuo vaikų ir tinkamai pašalinkite.

- Neleiskite vaikams ir naminiams gyvūnams būti šalia prietaiso, kai jis veikia arba vėsta. Pasiekiamos dalys naudojimo metu gali įkaisti.
- Jeigu prietaise yra apsaugos nuo vaikų įtaisai, jį reikia suaktyvinti.
- Vaikai be priežiūros negali atlikti prietaiso valymo ir naudotojo priežiūros darbų.

Bendrieji saugos reikalavimai

- ĮSPĖJIMAS! Prietaisas ir jo pasiekiamos dalys naudojimo metu įkaista. Būkite atsargūs, kad neprisiliestumėte prie kaitinimo elementų.
- Nenaudokite prietaiso su išoriniu laikmačiu arba atskira nuotolinio valdymo sistema.
- ĮSPĖJIMAS! Neprižiūrimas maisto gaminimas ant kaitlentės su riebalais ar aliejumi gali būti pavojingas ir sukelti gaisrą.
- NIEKADA negesinkite gaisro vandeniu, bet išjunkite prietaisą ir tada uždenkite liepsną, pvz., dangčiu arba gesinimo apdangalu.
- DĖMESIO! Maisto gamavimo procesas turi būti prižiūrimas. Trumpalaikis maisto gamavimo procesas turi būti nuolat prižiūrimas.
- ĮSPĖJIMAS! Gaisro pavojus: nelaikykite daiktų ant maisto gamavimo paviršių.
- Niekada nedėkite metalinių daiktų, tokių kaip dangčių, peilių ar šaukštų ant kaitlentės viršaus, nes jie gali įkaisti.
- Nenaudokite prietaiso, prieš įrengdami jį balduose.
- Nenaudokite garintuvo prietaisui valyti.
- Baigę naudotis, išjunkite kaitlentę, naudodamiesi jos valdikliais, ir nepasikliaukite prikaistuvio detektoriumi.
- Jei stiklo keraminis paviršius / stiklo paviršius įtrūkęs, prietaisą išjunkite ir ištraukite kištuką iš maitinimo lizdo. Jeigu prietaisas prie maitinimo tinklo prijungtas tiesiogiai, naudojant jungiamąją dėžutę, išimkite saugiklį, kad

atjungtumėte prietaisą nuo maitinimo tinklo. Bet kuriuo atveju kreipkitės į įgaliotąjį techninės priežiūros centrą.

- Jei pažeidžiamas maitinimo laidas, jį leidžiama keisti tik gamintojui, jo įgaliotajam techninės priežiūros centrui arba panašios kvalifikacijos asmenims – kitaip gali kilti pavojus.
- **ĮSPĖJIMAS!** Naudokite tik maisto gaminimo prietaiso gamintojo sukurtas arba prietaiso gamintojo naudojimo instrukcijoje nurodytas kaip tinkamas kaitlenčių apsaugas arba prietaise jau integruotas kaitlenčių apsaugas. Netinkamų apsaugų naudojimas gali sukelti nelaimingus atsitikimus.

Saugos instrukcijos

Įrengimas

- ⚠ **ĮSPĖJIMAS!** Prietaisą turi įrengti įgaliotasis montuotojas.
- Nuimkite visas pakavimo medžiagas.
- Neįrengkite ir nenaudokite sugadinto prietaiso.
- Vadovaukitės su prietaisu pateiktomis įrengimo instrukcijomis.
- Būtina paisyti minimalių atstumų iki kitų prietaisų ir spintelių.
- Visada būkite atsargūs, kai perkeliate prietaisą, nes jis yra sunkus. Visada mūvėkite apsaugines pirštines ir avėkite uždarą avalynę.
- Apsaugokite nupjautus paviršius hermetiku, kad jie nuo drėgmės neišbrinktų.
- Apsaugokite prietaiso apačią nuo garų ir drėgmės.
- Jokių būdu neįrengkite prietaiso greta durų ir po langų. Atidarant duris ar langus, jie gali nuversti įkautusius prikaistuvius nuo prietaiso.
- Jeigu prietaisas įrengiamas virš stalčių, įsitikinkite, kad tarp prietaiso apačios ir apatinio stalčiaus yra pakankamai vietos orui cirkuliuoti.

- Prietaiso apačia gali įkaisti. Būtinai po prietaisu įrengkite nedegią pertvarą, kad nebūtų priegos prie apačios. Žr. surinkimo instrukciją.
- Įsitikinkite, kad tarp darbatalio ir prietaiso būtų paliktas 2 mm ventiliavimo tarpas. Garantija neatlygina už žalą, patirtą dėl nepakankamo ventiliavimo tarpo.

Elektros prijungimas

- ⚠ **ĮSPĖJIMAS!** Gaisro ir elektros smūgio pavojus.
- Visus elektros prijungimus turi atlikti įgaliotasis montuotojas.
- Prietaisą privaloma įžeminti.
- Prieš atlikdami bet kokį veiksmą, įsitikinkite, kad prietaisas būtų atjungtas nuo maitinimo.
- Įsitikinkite, kad parametrai techninių duomenų plokštelėje atitinka maitinimo tinklo elektros vardinis duomenis.
- Įsitikinkite, kad prietaisas tinkamai įrengtas. Dėl laisvo ir netinkamo elektros maitinimo laido ar kištuko (jeigu taikytina) gnybtas gali įkaisti.
- Naudokite tinkamą elektros maitinimo laidą.

- Pasirūpinkite, kad elektros laidai nesusipainiotų.
- Įsitinkinkite, kad įrengta apsauga nuo elektros smūgių.
- Ant laido naudokite įtempimą mažinančią sąvaržą.
- Įsitinkinkite, kad maitinimo laidas ar kištukas (jeigu taikytina) neliesų karšto prietaiso ar karštų prikaistuvių, kai jungiate prietaisą į netoli esančius lizdus.
- Nenaudokite daugiakanalių adapterių ir ilginamųjų laidų.
- Būkite atsargūs, kad nesugadintumėte elektros kištuko (jeigu taikytina) ar maitinimo laido. Kreipkitės į mūsų įgaliotąjį techninės priežiūros centrą arba elektriką, jeigu reikia pakeisti pažeistą maitinimo laidą.
- Dalių su įtampa ir izoliuotų dalių apsauga nuo smūgių turi būti pritvirtinta taip, kad nebūtų galima nuimti be įrankių.
- Elektros kištuką į tinklo lizdą junkite tik tuomet, kai visiškai pabaigsite įrengimą. Įsitinkinkite, kad įrengus prietaisą, elektros laido kištuką būtų lengva pasiekti.
- Jeigu tinklo lizdas atsilaisvinęs, nejunkite kištuko.
- Norėdami išjungti prietaisą, netraukite už maitinimo laido. Visada traukite paėmę už elektros kištuko.
- Naudokite tik tinkamus izoliavimo įtaisus: linijų apsaugančius automatinius jungiklius, saugiklius (įsukami saugikliai turi būti išimami iš jų laikiklio), įžeminimo nuotėkio atjungiamuosius įtaisus ir kontaktorius.
- Elektros instaliacija privalo turėti izoliavimo įtaisą, kuris leidžia atjungti prietaisą nuo maitinimo tinklo ties visais poliais. Tarp izoliavimo įtaiso kontaktų turi būti mažiausiai 3 mm pločio tarpelis.

Naudojimas

-  **ISPĖJIMAS!** Pavojus susižaloti, nudegti arba gauti elektros smūgį.

- Prieš naudodami pirmą kartą, išimkite visas pakuotės medžiagas, nuimkite etiketes ir apsauginę plėvelę (jeigu taikytina).
- Šis prietaisas skirtas naudoti tik buityje.
- Nekeiskite šio prietaiso techninių savybių.
- Užtikrinkite, kad ventiliavimo angos nebūtų uždengtos.
- Nepalikite veikiančio prietaiso be priežiūros.
- Kiekvieną kartą panaudoję prietaisą, kaitvietę išjunkite.
- Nepasitikėkite prikaistuvių detektoriumi.
- Nedėkite stalo įrankių arba prikaistuvių dangčių ant kaitviečių. Jie gali įkaisti.
- Nenaudokite šio prietaiso, jeigu jūsų rankos šlapios arba jeigu jis liečiasi prie vandens.
- Nenaudokite prietaiso kaip darbastalio arba vietos daiktams laikyti.
- Jeigu prietaiso paviršius įtrūkęs, nedelsdami atjunkite prietaisą nuo elektros tinklo. Taip išvengsite elektros smūgio.
- Naudotojai, turintys širdies stimuliatorių, turi išlaikyti ne mažesnę kaip 30 cm atstumą nuo indukcinio kaitviečių, kai prietaisas veikia.
- Kai dedate maistą į karštą aliejų, aliejus gali ištikšti.



ISPĖJIMAS! Gaisro ir sprogdimo pavojus

- Kaitinant riebalus arba aliejų, gali kilti lengvai užsiliepsnojančių garų. Kaitindami riebalus ir aliejų, būkite atsargūs, kad liepsna arba įkaitę daiktai jų neuždegtų.
- Įkaitusio aliejaus garai gali savaime užsiliepsnoti.
- Naudojamas aliejus, kuriame yra maisto likučių, gali užsiliepsnoti esant žemesnei temperatūrai nei aliejus, kuris yra naudojamas pirmą kartą.
- Šalia prietaiso, į prietaisą arba ant jo nedėkite degių produktų arba degiais produktais sudrėkintų daiktų.

⚠ **ISPĖJIMAS!** Pavojus sugadinti prietaisą.

- Nestatykite įkaitusių prikaistuvių ant valdymo skydelio.
- Nedėkite karšto prikaistuvio dangčio ant kaitlentės stiklinio paviršiaus.
- Neleiskite virti tušties prikaistuviams.
- Būkite atsargūs, kad ant prietaiso nenukristų daiktai arba prikaistuviai. Jie gali pažeisti paviršių.
- Nejunkite kaitviečių, nepastatę ant jų prikaistuvių arba ant jų pastatę tuščius prikaistuvius.
- Nedėkite ant prietaiso aliuminio folijos.
- Prikaistuviai iš ketaus, aliuminio arba su sugadintais dugnais gali subraižyti stiklą / stiklo keramiką. Jeigu tokius indus nuo maisto gaminimo paviršiaus reikia patraukti, juos visada kelkite, o ne traukite.
- Šis prietaisas yra skirtas tik maistui gaminti. Jį draudžiama naudoti kitais tikslais, pavyzdžiui, patalpai šildyti.

Valymas ir priežiūra

- Reguliariai valykite prietaisą, kad apsaugotumėte paviršių nuo nusidėvėjimo.
- Prieš valydami prietaisą, išjunkite jį ir palaukite, kol jis atvės.

- Atjunkite prietaisą nuo elektros tinklo, prieš atlikdami techninės priežiūros darbus.
- Prietaisui valyti nenaudokite garų ir nepurškite vandeniu.
- Valykite prietaisą drėgna, minkšta šluoste. Naudokite tik neutralius ploviklius. Nenaudokite šveičiamųjų produktų, šveitimo kempinių, tirpiklių arba metalinių daiktų.

Aptarnavimas

- Dėl prietaiso remonto kreipkitės į įgaliotąjį techninės priežiūros centrą.
- Naudokite tik originalias atsargines dalis.

Šalinimas

⚠ **ISPĖJIMAS!** Pavojus susižeisti arba uždusti.

- Norėdami sužinoti, kaip tinkamai pašalinti seną prietaisą, susisiekitė su atitinkama savivaldybės įstaiga.
- Ištraukite maitinimo laido kištuką iš maitinimo tinklo lizdo.
- Nupjaukite maitinimo laidą arti prietaiso ir pašalinkite jį.

Įrengimas

Bendra informacija

- (i)** Įrengimo proceso metu privaloma laikytis jūsų šalyje galiojančių įstatymų, potvarkių, taisyklių ir normų (elektros saugos taisyklių bei reikalavimų, tinkamo perdūrimo pagal atitinkamus reglamentus ir pan.)!

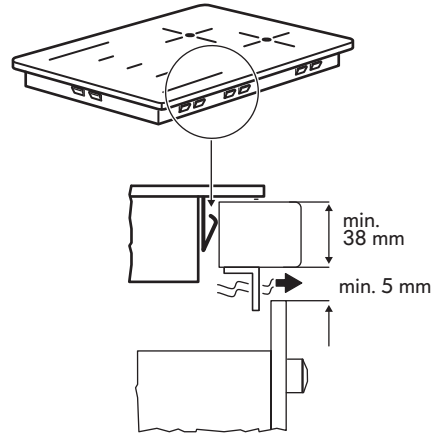
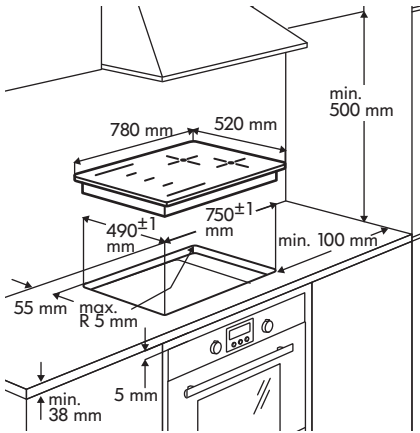

Svarbu!

- Papildomos informacijos apie įrengimą rasite surinkimo instrukcijoje.
- Jeigu po kaitlente orkaitė neįrengta, 20 mm atstumu nuo kaitlentės apačios įdėkite skiriamąją plokštę.

- Tarp prietaiso ir stalviršio netepkite silikoninio sandariklio.

Elektros prijungimas

⚠️ ĮSPĖJIMAS! Žr. saugos skyrius.

⚠️ ĮSPĖJIMAS! Visus elektros prijungimus privalo atlikti įgaliotasis montuotojas.

Elektros prijungimas

- Prieš prijungdami prietaisą prie elektros tinklo, patikrinkite ar techninių duomenų lentelėje nurodyta prietaiso vardinė įtampa atitinka elektros tinklo įtampą. Taip pat patikrinkite prietaiso elektros galią ir įsitinkinkite, ar elektros laidas yra pakankamo skersmens, kad atitiktų prietaiso elektros galią (žr. skyrių „Techniniai duomenys“). Techninių duomenų lentelę rasite ant apatinio kaitlentės korpuso.

- Šis prietaisas pristatomas be maitinimo kabelio. Įsigykite tinkamą iš specializuoto prekybos atstovo. Vienos ar dviejų fazių prijungimui reikalingas mažiausiai 70 °C temperatūros atsparumo maitinimo kabelis. Kabeliui reikalingos galinės movos. Pagal IEC taisyklės vienos fazės prijungimui naudokite 3 x 4 mm² maitinimo kabelį, o dviejų fazių prijungimui – 4 x 2,5 mm² maitinimo kabelį. Pirmiausia laikykitės šalyje galiojančių specialių taisyklių.
- Prietaisas puikiai veikia kintamosios srovės 230 V, 220 V arba 240 V 50 Hz elektros tinkle.
- Fiksuotoje elektros laidų sistemoje privalo būti įrengtas atjungimo įtaisas. Prijunkite prietaisą prie elektros tinklo, naudodami įtaisą, kuris leidžia atjungti prietaisą nuo elektros tinklo ties visais

poliais, tarp kontaktų palikdami bent 3 mm tarpą, pvz., liniją apsaugantį automatinį jungiklį, apsaugos nuo nuotėkio atjungiamąjį įtaisą arba saugiklį.

- Prijungimas ir jungiamosios jungtys privalo būti atliktos vadovaujantis sujungimo schema (ją rasite viryklės korpuso apačioje). Įžeminimo laidas turi būti prijungtas prie gnybto, pažymėto simboliu; jis privalo būti ilgesnis už laidus, kuriais teka elektros srovė. Tvirtai

priveržkite gnybtų varžtus! Pabaigoje užtvirtinkite jungiamąjį kabelį maitinimo kabelio gnybtu ir dangteliu, uždaromu tvirtai paspaudžiant (užfiksuoiant).

- ⚠ ĮSPĖJIMAS!** Prijungę prietaisą prie maitinimo tinklo, patikrinkite, ar visos kaitvietės tinkamai veikia, trumpam nustatydami maksimalią kiekvienos kaitvietės galią.

Gaminio aprašymas

Maisto gaminimo paviršių išdėstymas

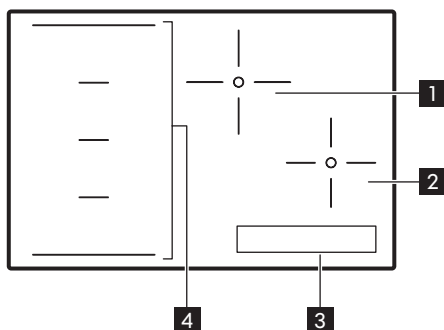

- 1 Viena kaitvietė (210 mm) 2 300 W, su galios didinimo funkcija 3 200 W
- 2 Viena kaitvietė (180 mm) 1 800 W, su galios didinimo funkcija 2 800 W
- 3 Valdymo skydelis
- 4 Keičiamo dydžio indukcinė kaitvietė (240 x 440 mm) 2 400 W, su galios didinimo funkcija 3 300 W

Valdymo skydelio išdėstymas

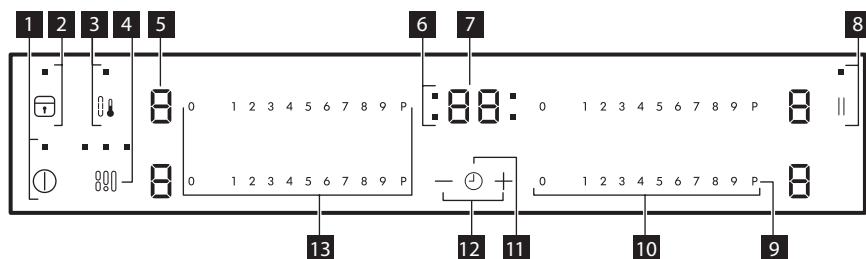

Jeigu norite naudoti prietaisą, paspauskite simbolį. Rodinys, indikatoriai ir garso signalai parodo, kuri funkcija veikia.

	Simbolis	Funkcija	Pastaba
1	①	IJUNGTA / IŠJUNGTA	Kaitlentei įjungti ir išjungti.
2	🔒	Fiksatorius / Apsaugos nuo vaikų įtaisas	Skirta valdymo skydeliui užrakinti / atrakinti.
3	🔧	Režimas Pre-Set Cooking	Įjungia ir išjungia funkciją.
4	🔧🔧🔧	Režimas Multi-Flexi	Perjungia tris funkcijos režimus.
5	-	Galios lygio rodmuo	Rodo galios lygį.
6	-	Kaitviečių laikmačio indikatoriai	Rodo, kuriai kaitvietai nustatote laiką.
7	-	Laikmačio ekranas	Rodo laiką minutėmis.
8		STOP+GO	Įjungia ir išjungia funkciją.
9	P	Galios didinimo funkcija	Įjungia ir išjungia funkciją.
10	-	Galios regliatorius	Nustato galios lygį.
11	🕒	-	Pasirenkama kaitvietė laikmačiui.
12	+ / -	-	Pailgina arba sutrumpina laiką.
13	-	Galios reguliatorius	Nustato keičiamo dydžio indukcinės kaitvietės galios lygį.

Galios lygio rodiniai

Rodiny	Aprašas
0	Kaitvietė išjungta.
1 - 9	Kaitvietė veikia.
u	Veikia funkcija STOP+GO.
P	Veikia galios didinimo funkcija.
E + skaitmuo	Įvyko veikimo triktis. Žr. skyrių „Trikčių šalinimas“.
L	Fiksatorius / Apsaugos nuo vaikų įtaisas funkcija veikia.

Rodiny	Aprašas
	Prikaistuvis netinkamas arba per mažas, arba neuždėtas ant kaitvietės.
	Veikia funkcija Automatinis išjungimas.
/ /	Veikia režimas Pre-Set Cooking.

⚠ IŠPĖJIMAS! Pavojus nusidegini dėl likusio karščio.

Indukcinės kaitvietės maisto gaminimo metu kaitina tiesiogiai prikaistuvio dugną. Stiklo keramikos paviršius įšyla dėl likusio prikaistuvio karščio.

Kasdienis naudojimas

⚠ IŠPĖJIMAS! Žr. saugos skyrius.

⌚ Įjungimas ir išjungimas

Lieskite 1 sekundę, kad įjungtumėte arba išjungtumėte prietaisą.

Automatinis išjungimas

Ši funkcija automatiškai išjungia kaitlentę, jeigu:

- visos kaitvietės yra išjungtos;
- įjungę kaitlentę, nenustatėte galios lygio;
- kokiais nors daiktais (puodu, šluoste ar pan.) ilgiau nei maždaug 10 sekundžių uždengėte bet kurį simbolį;
- jeigu praėjus tam tikram laikotarpiui kaitvietė neišjunginama arba jeigu nepakeičiamas galios lygis, arba įvyksta perkaitimas (pvz., kai išgaruoja visas puode viręs vanduo). Įsijungia simbolis . Norėdami vėl naudoti prietaisą, privalote nustatyti kaitvietės nuostatą .

Galios nustatymas	Automatinis išsijungimas po
, -	6 valandų

Galios nustatymas	Automatinis išsijungimas po
-	5 valandų
	4 valandų
-	1,5 valandos

i Jeigu naudojamas netinkamas prikaistuvis, ekrane užsidega ir po 2 minučių atitinkamos kaitvietės indikatorius savaime išsijungia.

Galios lygio nustatymas

Palieskite galios reguliatorių ties norimu galios lygiu. Jei reikės, pakoreguokite į kairę arba į dešinę. Neatleiskite, kol nepasirinksite tinkamo galios lygio.

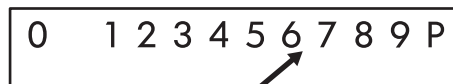

P Galingumo didinimo funkcijos naudojimas

Galingumo didinimo funkcija papildomai padidina indukcinį kaitvietčių galią.

Palieskite **P**, kad ją įjungtumėte, ekrane įsižiebia **P**. Maksimaliai po 10 minučių indukcinė kaitvietė automatiškai grįžta prie maisto gaminimo lygmens **9**.

⌚ Laikmačio naudojimas

Lieskite pakartotinai **⌚**, kol pradės mirksėti reikiamos kaitvietės indikatorius.

Pavyzdžiui, priekinei dešinės pusės

kaitvietei turi užsidegti **.00**.

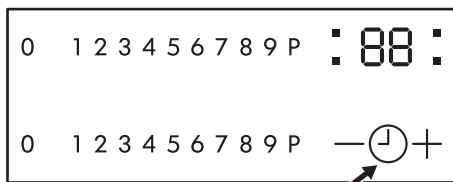

Palieskite laikmačio **+** arba **-**, kad nustatytumėte laiką nuo **00** iki **99** minučių. Kai kaitvietės indikatorius mirksi lėčiau, vykdoma laiko atskaita. Nustatykite galios lygį.

Nustačius galios lygį ir laikui pasibaigus, pasigirsta garso signalas, mirksi **00** ir kaitvietė išjungiamą. Jeigu kaitvietė nenaudojama, laikui pasibaigus pasigirsta garso signalas ir mirksi **00**.

Palieskite **⌚**, kad išjungtumėte funkciją pasirinktai kaitvietei; šios kaitvietės indikatorius mirksės greičiau. Palietus **-**, likęs laikas skaičiuojamas atgal iki **00**. Kaitvietės indikatorius užgęsta.

STOP+GO

Funkcija nustato visas veikiančias kaitvietes į žemiausią galios lygį **U**. Veikiant funkcijai galios lygio keisti negalima. Funkcija neišjungia laikmačio funkcijos.

- Norėdami įjungti šią funkciją, palieskite **||**. Pasirodo simbolis **U**.
- Norėdami išjungti šią funkciją, palieskite **||**. Įsijungs anksčiau jūsų nustatytas galios lygis.

Užrakinimas

Kaitvietėms veikiant, galite užrakinoti valdymo skydelį, bet neišjunkite prietaiso. Taip galima išvengti atsitiktinio galios lygio pakeitimo.

Pirmiausiai nustatykite galios lygį.

Norėdami įjungti šią funkciją, palieskite **Ⓛ**. Simbolis **Ⓛ** rodomas 4 sekundes. Laikmatis lieka įjungtas.

Norėdami išjungti šią funkciją, palieskite **Ⓛ**. Įsijungs anksčiau jūsų nustatytas galios lygis. Išjungus prietaisą, išjungiamą ir ši funkcija.

Vaikų saugos įtaisas

Ši funkcija apsaugo, kad prietaisas nepradėtų veikti atsitiktinai.



Vaikų saugos įtaiso įjungimas

- Įjunkite prietaisą, naudodami **⌚**. **Galios lygių nenustatykite**.
- Palieskite ir 4 sekundes palaikykite **Ⓛ**. Pasirodo simbolis **Ⓛ**.
- Išjunkite prietaisą, naudodami **⌚**.

Vaikų saugos įtaiso išjungimas





- Įjunkite prietaisą, naudodami **⌚**. **Galios lygių nenustatykite**. Palieskite ir 4 sekundes palaikykite **Ⓛ**. Pasirodo simbolis **Ⓛ**.

• Išjunkite prietaisą, naudodami ①.
Vaikų saugos užrakto išjungimas tik vienai gaminimo sesijai

- Įjunkite prietaisą, naudodami ①.
 Pasirodo simbolis .
- Palieskite ir 4 sekundes palaikykite .
Per 10 sekundžių nustatykite galios lygį. Galite naudoti prietaisą.
- Kai prietaisą išjungiame naudodami ①, vaikų saugos įtaisas vėl įjungiamas.

OffSound Control – Garso signalų išjungimas ir įjungimas

Garso signalų išjungimas
 Išjunkite prietaisą.



Palieskite ir 3 sekundes palaikykite ①.
 Ekranai įsijungia ir išsijungia. Palieskite  ir palaikykite 3 sekundes. Įsizižiebia ; garso signalai įjungti. Palietus ; įsizižiebia ; garso signalai išjungti.

Šiai funkcijai veikiant, garso signalai girdimi tik tuomet, kai:

- paliečiate ①;
- ką nors padedate ant valdymo skydelio.

Garso signalų įjungimas
 Išjunkite prietaisą.

Palieskite ir 3 sekundes palaikykite ①.
 Užsidega ir užgęsta ekrano rodmenys.
 Palieskite  ir palaikykite 3 sekundes.

Ekranе rodoma , nes garso signalai yra išjungti. Palietus , ekranе rodoma .
 Garso signalai yra įjungti.

Galios keitimo funkcija

- Kaitvietės sugrupuojamos pagal vietą ir kaitlentės fazių skaičių. Žr. paveikslėlį.
- Kiekvienos fazės maksimali elektros apkrova yra 3 700 W.
- Ši funkcija paskirsto galią tarp kaitviečių, prijungtų prie tos pačios fazės.
- Ši funkcija įsijungia, kai bendra kaitviečių, prijungtų prie vienos fazės, elektros apkrova viršija 3 700 W.
- Ši funkcija sumažina galią kitoms kaitvietėms, prijungtomis prie tos pačios fazės.
- Kaitvietės, kurios galia yra sumažinta, galios lygio rodmuo kinta tarp dviejų lygių.

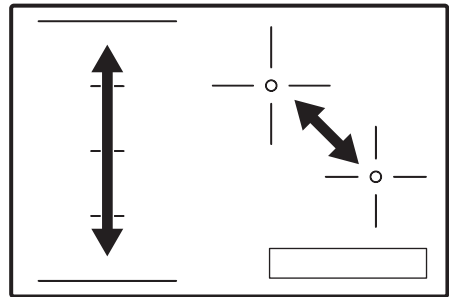

Lanksčiai naudojama indukcinė kaitvietė

 **ISPĖJIMAS!** Žr. saugos skyrius.

Multi-Flexi režimas

Keičiamo dydžio indukcinę kaitvietę sudaro keturios sekcijos. Šias sekcijas galima sujungti į dvi skirtingų dydžių kaitvietes

arba į vieną didelę kaitvietę. Jūs pasirenkate sekcijų derinį, pasirinkdami režimą, tinkamą prikaistuvio, kurį norite naudoti, dydžiui. Galimi trys režimai: Multi-Flexi režimas 2 + 2 sekcijos (įjungiamas automatiškai įjungus kaitlentę), Multi-Flexi

režimas 3 + 1 sekcijos ir Multi-Flexi režimas
4 sekcijos.

- i** Norėdami nustatyti galios lygį, naudokite du kairės pusės galios reguliatorius.

Režimų perjungimas

Norėdami perjungti režimus, naudokite simbolį: .

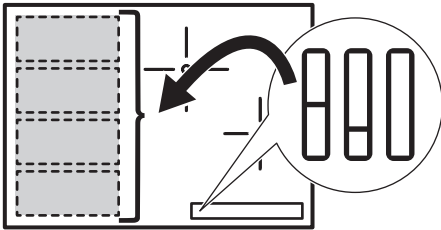

- i** Perjungus režimus, vėl nustatomas **0** galios lygis.

Prikaistuvių skersmuo ir padėtis

Pasirinkite režimą, tinkamą prikaistuvio dydžiui ir formai. Prikaistuvius privalo dengti kuo didesnį pasirinktos kaitvietės plotą. Prikaistuvį statykite pasirinktos kaitvietės centre!

Prikaistuvį, kurio dugno skersmuo yra mažesnis nei 160 mm, statykite atskiros sekcijos centre.

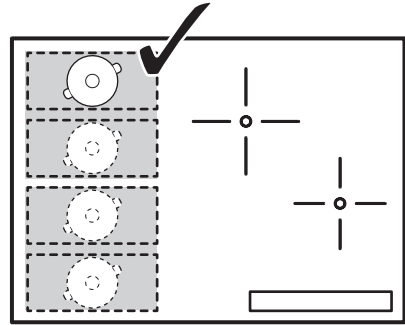

- i**  100-160mm

Prikaistuvį, kurio dugno skersmuo yra didesnis nei 160 mm, statykite per vidurį tarp dviejų sekcijų.

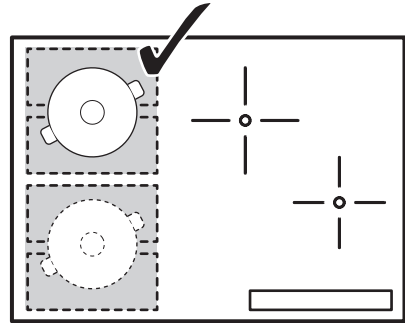

- i**  > 160 mm

Multi-Flexi režimas 2 + 2 sekcijos

Šis režimas automatiškai įsijungia įjungus kaitlentę. Jis sujungia sekcijas į dvi atskiras kaitvietes. Galite atskirai nustatyti kiekvienos kaitvietės galios lygius. Naudokite du kairės pusės galios reguliatorius.

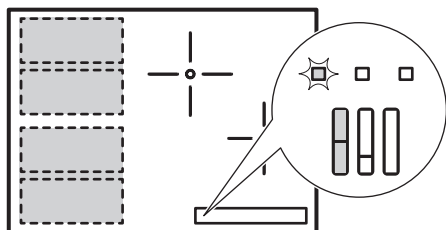

Tinkama prikaistuvio padėtis:

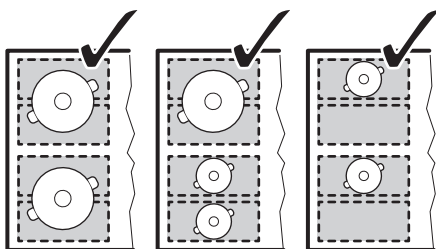

Netinkama prikaistuvio padėtis:

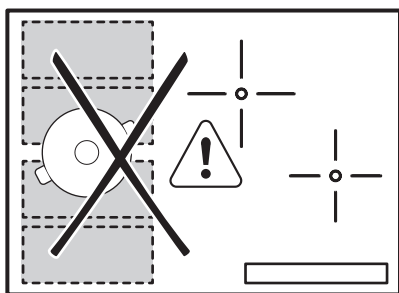

Multi-Flexi režimas 3 + 1 sekcijos

Jeigu norite įjungti šį režimą, spaudinėkite  tol, kol bus rodomas reikiamo režimo indikatorius. Šis režimas sujungia tris galines sekcijas į vieną kaitvietę. Viena priekinė sekcija neprijungiama, ji veikia kaip atskira kaitvietė. Galite atskirai nustatyti kiekvienos kaitvietės galios lygius. Naudokite du kairės pusės galios reguliatorius.

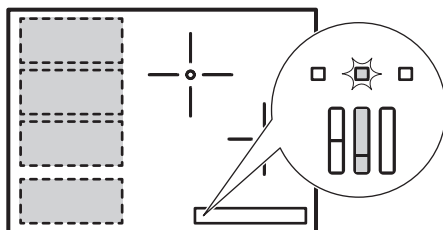

Tinkama prikaistuvio padėtis:

Norėdami naudoti šį režimą, dėkite prikaistuvį ant trijų sujungtų sekcijų. Jeigu naudojate mažesnį prikaistuvį, kuris nedengia dviejų sekcijų, ekrane rodoma  ir po 2 minučių kaitvietė išsijungia.

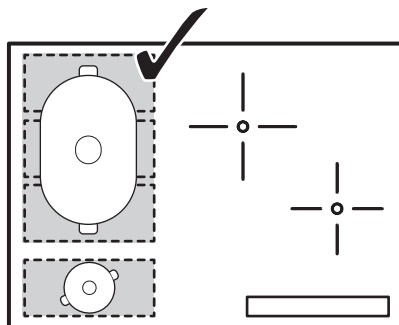

Netinkama prikaistuvio padėtis:

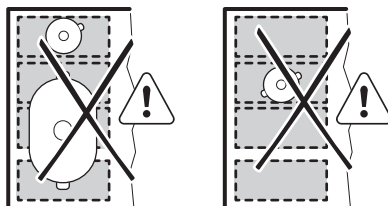

Multi-Flexi režimas 4 sekcijos

Jeigu norite įjungti šį režimą, spaudinėkite  tol, kol bus rodomas reikiamo režimo indikatorius. Šis režimas sujungia visas

vienos kaitvietės sekcijas. Norėdami nustatyti galios lygį, naudokite vieną iš kairės pusės galios reguliatorių.

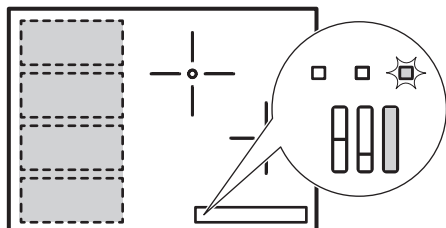

Tinkama pakeistuvio padėtis:

Norėdami naudoti šį režimą, dėkite pakeistuvį ant keturių sujungtų sekcijų. Jeigu naudojate mažesnį pakeistuvį, kuris nedengia trijų sekcijų, ekrane rodoma  ir po 2 minučių kaitvietė išsijungia.

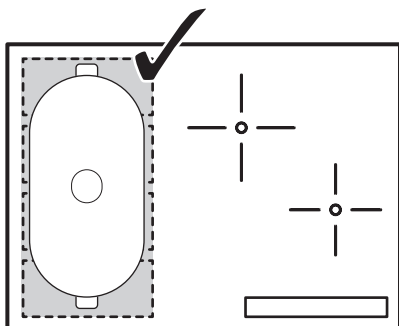

Netinkama pakeistuvio padėtis:

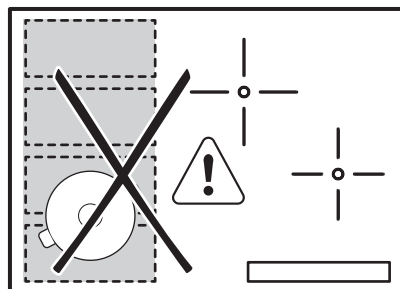

Pre-Set Cooking režimas



Ši funkcija leidžia Jums reguliuoti temperatūrą, patraukiant pakeistuvį į kitą padėtį ant indukcinės kaitvietės.

Ši funkcija padalija indukcinę kaitvietę į tris skirtingų galios lygių zonas. Kaitlentė aptinka pakeistuvio padėtį ir pagal tą padėtį nustato atitinkamą galios lygį. Pakeistuvį galite dėti priekinėje, vidurinėje arba galinėje padėtyje. Jeigu pakeistuvį dėsime priekyje, galios lygis bus aukščiausias. Galios lygį galite sumažinti, patraukdami pakeistuvį į vidurinę arba galinę padėtį.

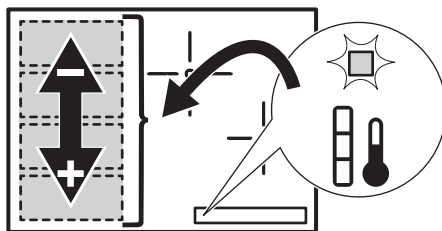

 Suaktyvinę šią funkciją, naudokite tik vieną puodą.

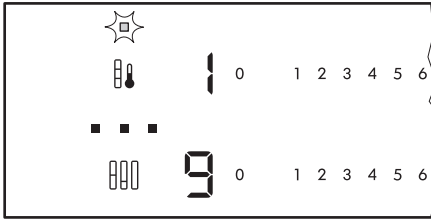

Bendra informacija:

- šiai funkcijai minimalus prikaistuvio dugno skersmuo yra 160 mm.
- Kairiojo galinio galios reguliatoriaus galios lygio rodmuo rodo prikaistuvio padėtį ant indukcinės kaitvietės. Priekinė , vidurinė , galinė .



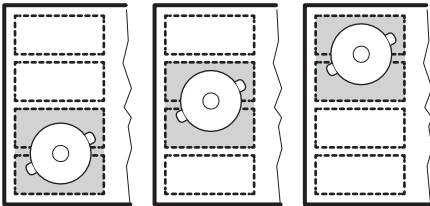

- Kairiojo priekinio galios reguliatoriaus galios lygio rodmuo rodo galios lygį. **Norėdami pakeisti galios lygį, naudokite kairįjį priekinį galios reguliatorių.**
- Pirmą kartą įjungus šią funkciją, priekinės padėties galios lygis bus , vidurinės padėties – , o galinės – .





Galite atskirai pakeisti kiekvienos padėties galios lygius. Kaitlentė atsimins Jūsų nustatytus galios lygius, kai kitą kartą įjungsite šią funkciją.

Funkcijos įjungimas

Norėdami įjungti šią funkciją, padėkite prikaistuvį tinkamoje padėtyje ant kaitvietės. Palieskite . Užsidegs virš simbolio esantis indikatorius. Jeigu ant kaitvietės prikaistuvio nepadėsite, užsidegs  ir po 2 minučių sujungiama naudojama indukcinė kaitvietė bus nustatyta ties .

Funkcijos išjungimas

Norėdami šią funkciją išjungti, palieskite  arba nustatykite galios lygį ties . Virš simbolio  esantis indikatorius užges.

Patarimai

Triukšmas veikiant

-  Kaitvietei veikiant, trumpai gali būti girdimas ūžesys. Tai būdinga visoms stiklo keraminėms kaitvietėms; jokio neigiamo poveikio prietaiso funkcijoms ar tarnavimo laikui nėra.

Prikaistuviai indukcinėms kaitvietėms

-  Indukcinėms kaitvietėms naudokite tinkamus prikaistus.

Prikaistuvių medžiaga

- tinkama:** ketus, plienas, emaliuotas plienas, nerūdijantis plienas, daugiasluoksnis dugnas (su atitinkamu gamintojo ženklu).
- netinkama:** aliuminis, varis, žalvaris, stiklas, keramika, porcelianas.

Prikaistuviai tinka indukcinėi viryklei, jeigu...

- ... nedidelis kiekis vandens labai greitai užverda ant kaitvietės, nustatytos aukščiausiu galios lygiu...

- ... ant prikaistuvio dugno prikimba magnetas.
-  Prikaistuvio dugnas turi būti kuo storesnis ir lygesnis.



Prikaistuvių dydžiai

Indukcinės kaitvietės automatiškai prisitaiko prie prikaistuvio dugno dydžio. Visgi prikaistuvio dugnas privalo būti minimalaus skersmens, kuris priklauso nuo kaitvietės dydžio.

Kaitvietė	Prikaistuvio skersmuo (mm)
Vidurinė galinė kaitvietė	125–210
Dešinioji priekinė kaitvietė	145–180
Keičiamo skersmens indukcinė kaitvietė	mažiausias 100

Valymas ir priežiūra

Bendra informacija

-  **ISPĖJIMAS!** Išjunkite prietaisą ir leiskite jam atvėsti prieš valant.
-  **ISPĖJIMAS!** Saugumo sumetimais nevalykite prietaiso garais arba aukšto slėgio valymo įrenginiais.

-  **ISPĖJIMAS!** Aštrios ir abrazyvinės valymo priemonės gadina prietaisą. Prietaisą valykite ir likučius pašalinkite, nuvalydami vandeniu ir plovimo skysčiu. Taip pat nuvalykite ir valymo priemonių likučius!

-  Įbrėžimai ar nepašalinamos tamsios dėmės ant stiklo keramikos paviršiaus neturi įtakos prietaiso veikimui.

Nešvarumų ir sunkiai pašalinamų dėmių valymas

1. Maistą, kuriame yra cukraus, plastiko, aliuminio folijos likučių, būtina tuoj pat pašalinti; stiklo paviršių geriausia valyti grandyklė (su prietaisu nepateikiama). Grandyklę prie stiklo keraminio paviršiaus pridėkite kampu ir pašalinkite likučius, grandyklę stumdami paviršiumi.

Prietaisą nušluostykite drėgnu audiniu su trupučiu plaunamojo skysčio. Galiausiai nusauskinkite prietaisą švariu skudurėliu.

2. Kalkių ir vandens dėmes, riebalus ir metalo spalvos dėmes galite pašalinti nuo prietaiso paviršiaus jam atvėsus ir naudodami stiklo keramikai ir nerūdijančiam plienui skirtais valiklius.



Trikčių šalinimas

 **ĮSPĖJIMAS!** Žr. saugos skyrius.

Ką daryti, jeigu...

Problema	Galima priežastis	Atitaisymo būdas
Kaitlentės nepavyksta įjungti arba valdyti.	Kaitlentė neprijungta arba netinkamai prijungta prie elektros tinklo.	Patikrinkite, ar kaitlentė tinkamai prijungta prie elektros tinklo. Žr. prijungimo schemą.
	Perdegė saugiklis.	Patikrinkite, ar veikimas sutriko dėl saugiklio. Jeigu saugiklis pakartotinai perdega, kreipkitės į kvalifikuotą elektriką.
		Dar kartą įjunkite kaitlentę ir nustatykite galios lygį greičiau nei per 10 sekundžių.
	Vienu metu palietėte 2 arba daugiau simbolių.	Lieskite tik vieną simbolį.
	STOP+GO veikia funkcija.	Žr. skyrių „Kasdienis naudojimas“.
	Ant valdymo skydelio yra vandens arba jis aptaškytas riebalais	Nuvalykite valdymo skydelį.

Problema	Galima priežastis	Atitaisymo būdas
Pasigirsta garso signalas ir kaitlentė išsijungia. Kai kaitlentė yra išjungta, girdimas garso signalas.	Kažką padėjote ant vieno arba kelių simbolių.	Nuimkite daiktą nuo simbolių.
Kaitlentė išsijungia.	Kažką uždėjote ant simbolio . ①	Nuimkite daiktą nuo simbolių.
Galios lygis keičiamas tarp dviejų lygių.	Veikia galios keitimo funkcija.	Žr. skyrių „Kasdienis naudojimas“.
Simboliai įkaista.	Per didelis prikaistuvius arba jis yra per arti valdiklių.	Jeigu galima, didelius prikaistuvius dėkite ant galinių kaitviečių.
Nėra signalo, kai paliečiate simbolį ant valdymo skydelio.	Signalai yra išjungti.	Ijunkite signalus. Žr. skyrių „Kasdienis naudojimas“.
Nekaista ant keičiamo dydžio indukcinės kaitvietės padėtas prikaistuvius.	Prikaistuvius netinkamai padėtas ant keičiamo dydžio indukcinės kaitvietės.	Padėkite prikaistuvį tinkamai ant keičiamo dydžio indukcinės kaitvietės. Prikaistuvio padėtis priklauso nuo įjungtos funkcijos arba funkcijos režimo. Žr. skyrių „Keičiamo dydžio indukcinė kaitvietė“.
	Netinkamas prikaistuvio dugno skersmuo įjungtai funkcijai arba funkcijos režimui.	Naudokite prikaistuvį, kurio skersmuo yra tinkamas įjungtai funkcijai ar funkcijos režimui. Naudokite prikaistuvį, kurio skersmuo yra mažesnis nei 160 mm ant vienos keičiamo dydžio indukcinės kaitvietės sekcijos. Žr. skyrių „Keičiamo dydžio indukcinė kaitvietė“.
 įsijungia.	Veikia automatinio išjungimo funkcija.	Išjunkite ir vėl įjunkite kaitlentę.
 įsijungia.	Veikia apsaugos nuo vaikų arba užrakto funkcija.	Žr. skyrių „Kasdienis naudojimas“.

Problema	Galima priežastis	Atitaisymo būdas
 įsijungia.	Ant kaitvietės neuždėtas prikaistuvis.	Uždėkite prikaistuvį ant kaitvietės.
	Netinkamas prikaistuvis.	Naudokite tinkamą prikaistuvį. Žr. skyrių „Patarimai“.
	Prikaistuvio dugno skersmuo yra per mažas kaitviete.	Naudokite tinkamo dydžio prikaistuvį. Žr. skyrių „Patarimai“.
	Prikaistuvis neuždengia kryželio / kvadrato.	Visiškai uždenkite kryželį / kvadratą.
	Multi-Flexi režimas veikia. Viena ar daugiau veikiančio funkcijos režimo sekcijų nėra uždengtos prikaistuviu.	Uždėkite prikaistuvį ant tinkamo sekcijų skaičiaus pagal pasirinktą funkciją arba pakeiskite funkcijos režimą. Žr. skyrių „Keičiamo dydžio indukcinė kaitvietė“.
	Pre-Set Cooking režimas veikia. Du puodai yra uždėti ant keičiamo dydžio indukcinės kaitvietės.	Naudokite tik vieną puodą. Žr. skyrių „Keičiamo dydžio indukcinė kaitvietė“.
 ir skaičius įsijungia.	Kaitlentėje aptikta klaida.	Kuriam laikui atjunkite kaitlentę nuo maitinimo tinklo. Atjunkite namo elektros skydinėje esantį saugiklį. Vėl jį įjunkite. Jeigu vėl rodoma  , kreipkitės į įgaliotąjį techninės priežiūros centrą.

Problema	Galima priežastis	Atitaisymo būdas
E4 įsijungia.	Kaitlentėje aptikta klaida, nes užkaistas tuščias prikaistuvius. Veikia kaitviečių automatinio išjungimo ir apsaugos nuo perkaitimo funkcija.	Išjunkite kaitlentę. Nuimkite karštą prikaistuvį. Maždaug po 30 sekundžių vėl įjunkite kaitvietę. Jeigu problema kilo dėl prikaistuvio, klaidos pranešimas išnyks. Likusio karščio indikatorius gali likti įjungtas. Palaukite, kol prikaistuvius pakankamai atvės. Patikrinkite, ar jūsų prikaistuvius tinka kaitlentei. Žr. skyrių „Patarimai“.







Kilus sutrikimui, iš pradžių pabandykite problemos sprendimą rasti patys. Jeigu problemos išspręsti nepavyksta, kreipkitės į prekybos atstovą arba garantinio techninio aptarnavimo tarnybą.



Jeigu netaisyklingai naudojotės prietaisu arba jeigu prietaisą įrengė ne įgaliotasis inžinierius, už klientų techninės priežiūros specialisto ar prekybos atstovo apsilankymą gali tekti sumokėti, net jeigu garantinis laikotarpis nesibaigė.

Techniniai duomenys

Techninių duomenų plokštelė

<p>Made in Germany © Inter IKEA Systems B.V. 1999</p> <p>603.039.33</p> <p>21552 IKEA of Sweden AB SE - 343 81 Älmhult</p> <p> Design and Quality IKEA of Sweden</p> <p>PCIM</p>	<p>Model HÖGKLASSIG Typ 60 GBD CL AU 7.4kW</p> <p>PNC 949 594 395 01 S No 220V-240V AC 50-60 Hz</p> <p>    </p> <p>230 V DGT</p> 
--	--

Pirmiau pateiktame paveikslėlyje pavaizduota prietaiso techninių duomenų plokštelė be serijos numerio, kuris yra nurodytas po korpusu.

Gerbiamas kliente, prašome saugoti papildomą techninių duomenų plokštelę

kartu su naudotojo vadovu. Tuomet mums bus lengviau tiksliai nustatyti jūsų kaitlentės duomenis tuo atveju, jeigu vėliau prireiktų mūsų pagalbos. Ačiū už pagalbą!

Energijos efektyvumas

Gaminio informacija pagal EU 66/2014 galioja tik ES rinkai.

Modelio žymuo		HÖGKLASSIG 603-039-33
Kaitlentės tipas		Įmontuojama kaitlentė
Kaitviečių skaičius		2
Maisto gaminimo sričių skaičius		1
Kaitinimo technologija		Indukcija
Apvalių kaitviečių skersmuo (Ø)	Vidurinė galinė Dešinioji priekinė	21,0 cm 18,0 cm
Maisto gaminimo srities il- gis (I) ir plotis (P)	Kairioji	I 46,4 cm P 24,7 cm
Kaitvietės energijos sąnau- dos (EC electric cooking)	Vidurinė galinė Dešinioji priekinė	167,1 Wh/kg 177,5 Wh/kg
Maisto gaminimo srities energijos sąnaudos (EC electric cooking)	Kairioji	184,6 Wh/kg
Kaitlentės energijos sąnau- dos (EC electric hob)		176,4 Wh/kg

EN 60350-2 - Buitiniai elektriniai virimo ir kepimo prietaisai. 2 dalis. Kaitvietės. Eksploatacinių charakteristikų matavimo metodai

Energijos taupymas

Jeigu laikysitės toliau pateiktų patarimų, kasdien gamindami galėsite sutaupyti energijos.

- Kai šildote vandenį, naudokite jo tik tiek, kiek reikia.
- Jeigu įmanoma, prikaistusius uždenkite dangčiais.
- Uždėkite prikaistuvį, prieš įjungdami kaitvietę.
- Mažesnius prikaistusius dėkite ant mažesnių kaitviečių.
- Uždėkite prikaistuvį tiesiai ant kaitvietės vidurio.
- Maistui pašildyti arba išlydyti naudokite likusį karštį.

Aplinkos apsauga

Atiduokite perdirbti medžiagas, pažymėtas šiuo ženklu . Išmeskite pakuotę į atitinkamą atliekų surinkimo konteinerį, kad ji būtų perdirbta. Padėkite saugoti aplinką bei žmonių sveikatą ir surinkti bei perdirbti elektros ir elektronikos prietaisų atliekas.

Neišmeskite šiuo ženklu  pažymėtų

prietaisų kartu su kitomis buitinėmis atliekomis. Atiduokite šį gaminį į vietos atliekų surinkimo punktą arba susisiekite su vietos savivaldybe dėl papildomos informacijos.

„IKEA“ GARANTIJA

Cik ilgi IKEA garantija ir spėkė?

Ši garantija ir spėkė 5 gadus nuo originaliai jūsų ierices iegādes brīža IKEA veikalā. Nepieciešams oriģinālais pirkuma čeks kā pirkuma pierādījums. Ja garantijas laikā tiek veikti kādi remontdarbi, tas nepagarina ierices garantijas laiku.

Kas atliks techninį aptarnavimą?

Techninį aptarnavimą atliks arba pats „IKEA“ techninio aptarnavimo paslaugų teikėjas, arba įgaliotųjų techninio aptarnavimo partnerių tinklas.

Kam galioja ši garantija?

Ši garantija galioja prietaiso gedimams, atsiradusiems dėl konstrukcijos arba medžiagų defektų; garantija įsigalioja nuo gaminio pirkimo iš „IKEA“ datos. Ši garantija galioja tik tuo atveju, jeigu gaminiai naudojami namų ūkyje. Išimtyje išdėstytos skyriuje „Kam negalioja ši garantija?“. Garantinio laikotarpio metu bus padengiamos išlaidos už gedimo pataisymą, pavyzdžiui, remontą, dalis, darbą ir kelionės išlaidas, su sąlyga, kad prietaisas bus prieinamas remontui be ypatingų išlaidų. Šiomis sąlygomis galioja ES direktyvos (Nr. 99/44/EG) ir atitinkami

vietos reglamentai. Pakeistos sugedę dalys tampa „IKEA“ nuosavybe.

Ką „IKEA“ darys, kad išspręstų problemą?

Paskirtasis „IKEA“ techninio aptarnavimo paslaugų teikėjas patikrins gaminį ir savo paties nuožiūra nuspręs, ar jam galioja ši garantija. Jeigu „IKEA“ techninio aptarnavimo paslaugų teikėjas nusprendžia, kad garantija galioja, jis, vadovaudamasis savo techninio aptarnavimo paslaugų teikimo procedūra, pats, savo nuožiūra, sugedusį gaminį arba pataiso, arba pakeičia jį tokiu pačiu ar panašiu gaminiu.

Kam ši garantija netaikoma?

- Esant įprastam nusidėvėjimui.
- Tyčinės žalos arba žalos dėl neatsargumo atveju; žalai, kurios priežastys – nesivadovavimas naudojimo instrukcija, netinkamas montavimas arba prijungimas prie netinkamos įtampos elektros lizdo; žalai, kurios priežastys – cheminė arba elektrocheminė reakcija, rūdys, korozija arba vandens padarytai žalai, įskaitant, bet neapsiribojant žala dėl per didelio kalkių kiekio vandentiekyje; žalai dėl anomalių aplinkos sąlygų.

- Sunaudojamoms keičiamosioms dalims, įskaitant maitinimo elementus ir lemputes.
- Nefunkcinėms ir dekoratyvinėms dalims, kurios neturi įtakos įprastam prietaiso naudojimui, įskaitant bet kokius įbrėžimus ir galimą spalvų pasikeitimą.
- Netyčinei žalai, padarytai pašaliniais daiktais arba medžiagomis, valant arba atkremšant filtrus, kanalizacijos sistemas arba skalbimo/plovimo priemonių stalčius.
- Žalai, padarytai šioms dalims: keraminiam stiklui, priedams, indų ir stalo reikmenų krepšiams, vandens tiekimo ir kanalizacijos vamzdžiams, lemputėms ir lempučių gaubtams, ekranams, rankenėlėms, aptaisams ir aptaisų dalims (nebent galima būtų įrodyti, kad tokią žalą sukėlė gamybos defektai).
- Tais atvejais, kai meistro apsilankymo metu gedimo rasti nepavyko.
- Tais atvejais, kai remontą atliko ne įgaliotieji techninio aptarnavimo paslaugų teikėjai ir (arba) ne partneris, sudaręs sutartį su įgaliotąja techninio aptarnavimo tarnyba, arba tuo atveju, jeigu buvo naudotos ne originalios dalys.
- Remonto darbams atlikus netinkamą montavimą arba sumontavus ne pagal specifikaciją.
- Naudojus prietaisą ne namų ūkio aplinkoje, t. y. naudojus profesionaliems darbams.
- Žalai, padarytai pervežant. Jeigu klientas veža gaminį į savo namus arba kitu adresu, „IKEA“ nėra atsakinga už žalą, kuri gali kilti transportavimo metu. Visgi, jeigu gaminį kliento pristatymo adresu veža „IKEA“, tuomet už šio pristatymo metu gaminiui padarytą žalą atlyginama pagal šią garantiją.
- Išlaidoms už pradinį „IKEA“ prietaiso įrengimą. Visgi jeigu prietaisą pagal šios garantijos sąlygas taiso arba keičia „IKEA“ techninio aptarnavimo paslaugų teikėjas arba jo įgaliotasis techninio aptarnavimo paslaugų teikimo partneris,

techninio aptarnavimo paslaugų teikėjas arba jo įgaliotasis techninio aptarnavimo paslaugų teikimo partneris iš naujo įrengia prietaisą arba, jeigu reikia, įrengia pakeistą naują prietaisą.

Šis apribojimas negalioja nepriekaištingam darbui, atliktam kvalifikuoto specialisto, naudojusio savo originalias dalis, siekusio, kad prietaisas atitiktų kitos ES šalies techninių saugos specifikacijų reikalavimus.

Šalies įstatymų galiojimas

„IKEA“ garantija suteikia jums ypatingų juridinių teisių, kurios apima arba viršija vietos reikalavimus. Visgi šios sąlygos jokiais būdais neapriboja vartotojų teisių, išdėstytų nacionalinės teisės aktuose.

Galiojimo vieta

Prietaisams, įsigytiems vienoje ES šalyje ir pervežtoms į kitą ES šalį, paslaugos teikiamos pagal įprastas, toje kitoje šalyje galiojančias garantines sąlygas. Įsipareigojimas teikti paslaugas pagal garantiją vykdomas tik tuo atveju, jeigu prietaisas atitinka ir yra įrengtas pagal:

- technines šalies, kurioje pateikiama garantinė pretenzija, specifikacijas;
- montavimo instrukciją ir vartotojo vadove pateiktą saugos informaciją.

Pogarantinis „IKEA“ prietaisų techninis aptarnavimas:

Nesivaržydami kreipkitės į „IKEA“ pogarantinio techninio aptarnavimo tarnybą, norėdami:

1. pateikti techninio aptarnavimo užklausą pagal šią garantiją;
2. prašyti paaiškinti, kaip įmontuoti „IKEA“ prietaisą numatytuose „IKEA“ virtuvės balduose. Tarnyba neteiks paaiškinimų, susijusių su:
 - bendruoju „IKEA“ virtuvės baldų montavimu;
 - prijungimu prie elektros tinklo (jeigu gaminys pateikiamas be elektros

kištuko ir maitinimo kabelio), vandentiekio ir dujotiekio, nes šiuos darbus privalo atlikti įgaliotasis techninio aptarnavimo specialistas.

3. prašyti paaiškinti „IKEA“ prietaiso vartotojo vadovo turinį ir jo technines savybes.

Norėdami, kad mes užtikrintume jums geriausią pagalbą, prieš kreipdamiesi į mus, atidžiai perskaitykite montavimo instrukciją ir (arba) šios informacinės knygelės vartotojo vadovo skyrių.

Kaip susisiekti su mumis, jeigu jums reikia mūsų techninio aptarnavimo paslaugos?



Visą „IKEA“ paskirtųjų kontaktų ir atitinkamų tarptautinių telefonų numerių sąrašą rasite paskutiniame šio vartotojo vadovo puslapyje.

- i** Norint, kad paslaugos būtų teikiamos greičiau, rekomenduojame skambinti specialiais, šio vartotojo vadovo pabaigoje nurodytais telefonų numeriais. Prireikus pagalbos, visada skambinkite numeriais, kurių sąrašas pateiktas konkretaus prietaiso informacinės knygelės pabaigoje. Prieš mums skambindami, pasitikrinkite, ar po ranka turite prietaiso, dėl kurio reikalinga pagalba, IKEA prekės numerį (8 skaitmenų kodas) ir serijos numerį (8 skaitmenų kodas, nurodytas techninių duomenų plokštelėje).



IŠSAUGOKITE PIRKIMO ČEKĮ!

Tai jūsų pirkimo įrodymas, kurio reikia, norint, kad galiotų ši garantija. Atkreipkite dėmesį, kad perkant prietaisus, čekyje taip pat būna įrašytas kiekvienos „IKEA“ prekės pavadinimas ir numeris (8 skaitmenų kodas).

Reikia papildomos pagalbos?

Jeigu turėtumėte kokių nors papildomų klausimų, nesusijusių su pogarantinio prietaisų aptarnavimu, skambinkite mūsų artimiausios „IKEA“ parduotuvės pagalbos telefono linija. Prieš kreipiantis į mus, rekomenduojame atidžiai perskaityti prietaiso dokumentaciją.

Country	Phone number	Call Fee	Opening time
België	070 246016	Binnenlandse gesprekskosten	8 tot 20 Weekdagen
Belgique		Tarif des appels nationaux	8 à 20. En semaine
България	00359888164080 0035924274080	Такса за повикване от страната	От 9 до 18 ч в работни дни
Česká republika	246 019721	Cena za místní hovor	8 až 20 v pracovních dnech
Danmark	70 15 09 09	Landstakst	man. - fre. 09.00 - 20.00 lør. - søn. 09.00 - 18.00
Deutschland	+49 1806 33 45 32*	* 0,20 €/Verbindung aus dem Festnetz max. 0,60 €/Verbindung aus dem Mobilfunknetz	Werktags von 8.00 bis 20.00
Ελλάδα	211 176 8276	Υπεραστική κλήση	8 έως 20 κατά τις εργάσιμες ημέρες
España	91 1875537	Tarifa de llamadas nacionales	De 8 a 20 en días laborables
France	0170 36 02 05	Tarif des appels nationaux	9 à 21. En semaine
Hrvatska	00385 1 6323 339	Trošak poziva 27 lipa po minuti	radnim danom od ponedjeljka do petka od 08:00 do 16:00
Ireland	0 14845915	National call rate	8 till 20 Weekdays
Ísland	5880503	Innanlandsgjald fyrir síma	9 til 18. Virka daga
Italia	02 00620818	Tariffa applicata alle chiamate nazionali	dalle 8 alle 20 nei giorni feriali
Κυπρος	22 030 529	Υπεραστική κλήση	8 έως 20 κατά τις εργάσιμες ημέρες
Lietuva	5 230 06 99	Nacionalinių pokalbių tarifai	Pr. - Ketv.: 8:00 - 12:00, 12:45 - 17:00 Pntk.: 8:00 - 12:00, 12:45 - 15:45
Magyarország	061 998 0549	Belföldi díjszabás	Hétköznap 8 és 10 óra között
Nederland Luxembourg	0900 - 235 45 32 (0900-BEL IKEA) 0031 - 50 316 8772 (internationaal)	Geen extra kosten. Alleen lokaal tarief.	ma-vr: 8.00 - 21.00 zat: 9.00 - 21.00 zon / pub. vakantie: 10.00 - 18.00
Norge	22 72 35 00	Takst innland	8 til 20 ukedager
Österreich	+43-1-2056356	max. 10 Cent/min.	Mo - Fr 8.00 - 20.00 Uhr
Polska	801 400 711	Stawka wg taryfy krajowej	Od 8 do 20 w dni robocze
Portugal	211557985	Chamada Nacional	9 às 21. Dias de Semana *excepto feriados
România	021 211 08 88	Tarif apel național	8 - 20 în zilele lucrătoare
Россия	8 495 6662929	Действующие телефонные тарифы	с 8 до 20 по рабочим дням Время московское
Schweiz	031 5500 324	Tarif für Anrufe im Bundesgebiet	8 bis 20 Werktage
Suisse		Tarif des appels nationaux	8 à 20. En semaine
Svizzera		Tariffa applicata alle chiamate nazionali	dalle 8 alle 20 nei giorni feriali
Slovensko	(02) 3300 2554	Cena vnútroštátneho hovoru	8 až 20 v pracovných dňoch
Suomi	030 6005203	Lankapuhelinverkoista 0,0835 €/puhelu + 0,032 €/min Matkapuhelinverkoista 0,192 €/min	arkipäivisin 8.00 - 20.00
Sverige	0775 700 500	lokalsamtal (lokal taxa)	mån-fre 8.30 - 20.00 lör-sön 9.30 - 18.00
Україна	044 586 2078	Міжміські дзвінки платні	9 - 21 в робочі дні
United Kingdom	020 3347 0044	National call rate	9 till 21. Weekdays
Србија	+381 11 7 555 444 (ако позивате изван Србије) 011 7 555 444 (ако позивате из Србије)	Цена позива у националном саобраћају	Понедељак – субота: 09 – 20 Недеља: 09 – 18
Eesti, Latvija, Slovenija		www.ikea.com	

867357587-A-322019



CE EAC

© Inter IKEA Systems B.V. 2019

21552

AA-1452302-5