

IDEBO

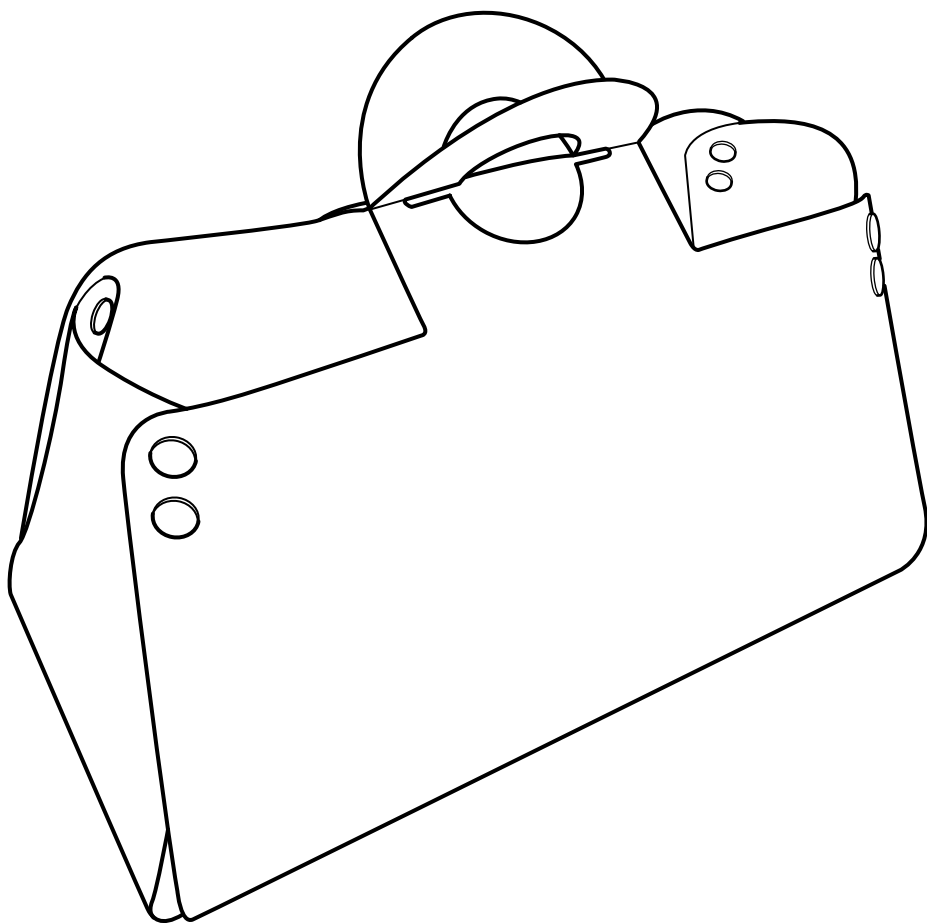

Design and Quality
IKEA of Sweden



ENGLISH

Do not use the cable management bag with more than one extension cord with a maximum 6 sockets.

Do not store any other items inside the cable management bag when used with electrical equipment.

Never leave an unconnected appliance cord (e.g. phone charger) plugged in and switched on. Young children may attempt to put the end of the cord in their mouths.

DEUTSCH

Die Kabeltasche mit höchstens einem Verlängerungskabel mit max. 6 Buchsen benutzen.

Keine anderen Gegenstände in der Tasche verwahren, solange sie für elektrische Ausrüstung benutzt wird.

Anschlusskabel für Ladegeräte (für Mobiltelefone usw.) nach der Aufladung keinesfalls in der Steckdose lassen.

Wenn Kleinkinder das lose Kabelende in den Mund stecken, kann das lebensgefährlich sein.

FRANÇAIS

Sac permettant de dissimuler les câbles de vos appareils électroniques. Ne pas mettre plus d'une rallonge de 6 prises maximum.

Ne ranger aucun objet dans le sac lorsqu'il contient des appareils en charge.

Ne jamais laisser branché un câble non-utilisé (ex : chargeur de téléphone) avec l'interrupteur allumé. Les jeunes enfants risqueraient de porter le câble à la bouche.

NEDERLANDS

Gebruik de kabeltas met max. 1 verdeel-does en max. 6 contacten.

Bewaar geen andere voorwerpen in de kabeltas wanneer deze wordt gebruikt met elektrische apparatuur.

Laat geen laders (bv. voor een mobiele telefoon) in contacten zitten. Kleine kinderen kunnen het losse uiteinde in hun mond steken en dat kan levensgevaarlijk zijn.

DANSK

Brug ikke kabelstyringstasken med mere end 1 elskinne med maks. 6 stik.

Opbevar ikke andre ting i kabelstyringstasken, når den bruges til elektrisk udstyr.

Efterlad aldrig en opladerledning til mobiltelefoner eller andre apparater i en tændt stikkontakt. Små børn kan forsøge at putte ledningen i munden.

ÍSLENSKA

Notið snúrutöskuna ekki undir fleiri en eitt fjöltengi með hámark 6 innstungum.

Geymið ekki aðra hluti í snúrutöskunni þegar hún er notuð undir rafbúnað.

Skiljið aldrei hleðslutæki, sem ekki eru í notkun (t.d. hleðslutæki fyrir síma), í sambandi við fjöltengi sem kveikt er á. Ung börn gætu reynt að setja enda rafmagnsnúrunnar í munninn.

NORSK

Ikke bruk ledningsamlevesken til mer enn 1 skjøteledning med maks 6 kontakter.

Ikke oppbevar andre gjenstander i ledningssamlevesken når den brukes til el-utstyr.

La aldri mobilladere eller andre ladere bli stående i kontakten når de ikke brukes.

Små barn kan stappe den løse enden i munnen og utsettes for livsfare.

SUOMI

Johtopussiin saa laittaa yhden jatkojohdon, jossa on korkeintaan kuusi pistorasiasaa.

Johtopussissa ei saa säilyttää mitään muita tavaroita, jos siellä on sähkölaitteiden johtoja.

Älä koskaan pidä johtoja kytkettynä verkovirtaan mutta ei laitteisiin (esim. puhelimien laturin johto). Pieni lapsi saattaa laittaa johdon pään suuhunsa.



SVENSKA

Använd inte kabelväskan med mer än ett grenuttag med max 6 uttag.

Förvara inte några andra föremål i kabelväskan när den används med elektrisk utrustning.

Lämna aldrig kvar mobiladdare eller andra laddare i uttaget. Små barn kan stoppa den lösa änden i munnen och utsättas för livsfara.

ČESKY

Nepoužívejte tašku na organizování kabelů spolu s více než jedním prodlužovacím kabelem se šesti zásuvkami.

V tašce na organizování kabelů neskladujte žádné další věci, pokud ji používáte společně s elektrickým zařízením.

Nikdy nenechávejte kabel spotřebiče (např. nabíječku na telefon) zapojený a zapnutý. Malé děti by se mohly pokusit si konec kabelu strčit do pusy.

ESPAÑOL

Bolsa que permite ocultar los cables de los aparatos electrónicos. No meter más de un alargador de 6 tomas como máximo.

No guardes en la bolsa ningún objeto, cuando contenga aparatos en carga.

Nunca dejes enchufado un cable que no utilices, (p. ej. el cargador del teléfono), con el interruptor encendido. Los niños podrían llevarse el cable a la boca.

ITALIANO

Non usare la custodia per cavi con più di una prolunga. Quest'ultima può avere un massimo di 6 prese.

Non riporre altri oggetti all'interno della custodia per cavi quando la usi con apparecchiature elettriche.

Non lasciare mai inserito nella presa un cavo scollegato dal relativo dispositivo (per es. un caricabatteria), con l'interruttore acceso. I bambini potrebbero cercare di mettere in bocca l'estremità del cavo.

MAGYAR

A kábelrendező táská maximum egy hoszszabbító és 6 aljzat számára alkalmas.

Ne tárolj semmi mást a kábelrendező táskában, ha elektromos eszközökhöz használad.

Ne hagyd készülékhez nem csatlakoztatott töltő kábelt (pl. telefontöltő) bedugva és bekapcsolva.

Kisgyermek megpróbálhatják a szájukba venni a kábel végét.

POLSKI

Nie używaj torby do organizacji kabli z więcej niż jednym przedłużaczem z maksymalnie 6 gniazdkami.

Nie przechowuj żadnych innych przedmiotów w torbie na kable, kiedy jest ona używana ze sprzętem elektrycznym. Nigdy nie zostawiaj w gniazdkach podłączonych przewodów (np. ładowarki telefonu komórkowego). Małe dzieci mogą włożyć końcówkę przewodu do ust.

EESTI

Ärge kasutage juhtmete organiseerimiskotti rohkem kui ühe pikendusjuhtmega, millel on maksimaalselt 6 pistikupesat.

Ärge hoiustage ühtki teist eset kotis kui kasutate seda elektriseadmetega.

Ärge kunagi jätke ühendamata seadme juhet (nt telefonilaadijat) ühendusse.

Väiksed lapsed võivad proovida juhet endale suhu panna.

LATVIEŠU

Vadu organizēšanas somu drīkst izmantot tikai ar vienu pagarinātāju ar maksimālo kontakligzdu skaitu: 6.

Vadu organizēšanas somā aizliegts uzglabāt citus priekšmetus, ja tā tiek izmantota kopā ar elektrisko aprīkojumu.

Pie strāvas avota aizliegts atstāt pie elektriskās ierīces nepievienotu kabeli (piemēram, telefona lādētāju bez pievienota telefona). Mazi bērni var mēģināt ievietot kabeļa galu mutē.



LIETUVIŲ

Laidų tvarkyklę galima naudoti tik su vienu ilgintuvu iš 6 elektros lizdų.

Šiame krepšelyje negalima laikyti jokių daiktų, kai yra prijungtų prietaisų.

Nepalikite iki galo neprijungtų įrangos laidų (pvz., telefono įkroviklio), nes jie gali sukelti pavojų vaikams, jei, pavyzdžiui, vaikai sumanytų įsidėti tokį laidą į burną.

PORTUGUÊS

Não use o saco para gestão de cabos com mais de um cabo de extensão com um máximo de 6 tomadas.

Não guarde nenhum outro artigo dentro do saco para gestão de cabos quando usado com equipamento elétrico.

Nunca deixe um cabo, por exemplo, do carregador do telemóvel, desligado do aparelho mas ligado à tomada, pois as crianças podem introduzi-lo na boca.

ROMÂNĂ

Nu folosi sistemul de management al cablurilor cu mai mult de un prelungitor cu maxim 6 prize.

Nu depozita obiecte în unitatea de management al cablurilor atunci când este folosit împreună cu echipamente electrice. Nu lăsa niciodată un cablu neconectat (de exemplu încărcătorul de telefon) în priză.

SLOVENSKY

Nepoužívajte tašku na zorganizovanie káblov na viac ako jeden predĺžovací kábel so šiestimi zásuvkami.

V taške na zorganizovanie káblov spolu s elektrickým zariadením nedržte žiadne iné predmety.

Nikdy nenechávajte kábel spotrebiča (napr. nabíjačku na telefón) zapojený a zapnutý. Malé deti by sa mohli pokúšať strkať si koniec kábla do pusu.

БЪЛГАРСКИ

Не използвайте чантата за кабели с повече от един разклонител с максимум 6 гнезда.

Не поставяйте други артикули в чантата, докато тя се използва заедно с електрическо оборудване.

Никога не оставяйте кабел без устройство (например на зарядно) свързан и включен - съществува риск по-малките деца да се опитат да поставят края му в устата си.

HRVATSKI

Ne koristiti torbu za kabele za više od jednog produžnog kabela s maks. 6 ulaza. Ne odlagati druge predmete u torbu kad se koristi s elektroničkom opremom.

Nikad ne ostavljati nespojeni kabel uređaja (npr. punjač mobitela) spojen i uključen. Mala bi djeca mogla staviti kraj kabela u usta.

ΕΛΛΗΝΙΚΑ

Μη χρησιμοποιείτε την τσάντα διαχείρισης καλωδίων με περισσότερα από ένα καλώδιο επέκτασης με μέγιστο 6 πρίζες. Μην αποθηκεύετε άλλα αντικείμενα μέσα στην τσάντα διαχείρισης καλωδίων, όταν τη χρησιμοποιείτε με ηλεκτρικό εξοπλισμό. Ποτέ μην αφήνετε ένα μη συνδεδεμένο καλώδιο συσκευής (π.χ. φορτιστή τηλεφώνου) στην πρίζα και ενεργοποιημένο. Τα μικρά παιδιά μπορεί να επιχειρήσουν να βάλουν την άκρη του καλωδίου στο στόμα τους.

РУССКИЙ

Используйте чехол для проводов только для одного удлинителя макс. с 6 розетками.

При использовании с электрооборудованием не храните в чехле для проводов другие предметы. Никогда не оставляйте неподключенные к оборудованию шнуры (например, шнур зарядного устройства) включенными в розетку. Маленькие дети могут попытаться взять шнур в рот.



SRPSKI

Nemojte koristiti futrolu za kablove za više od jednog produžnog kabla, s najviše 6 utičnica.

Nemojte stavljati neke druge predmete u futrolu za kablove kada je koristite za električnu opremu.

Nikada ne ostavljajte kabl (recimo, punjača) u utičnici niti uključen. Mala deca vole da stavljaju stvari u usta te isto mogu učiniti i s slobodnim krajem kabla.

SLOVENŠČINA

Torbe za urejanje kablov ne uporabljaj z več kot enim podaljškom, ki ima na letvi največ 6 vtičnic.

Ko torbo za urejanje kablov uporabljáš skupaj z električno opremo, v njej ne shranjuj drugih stvari.

Nikoli ne puščaj kablov naprav brez porabnikov (npr. polnilnik telefona) vključenih in pod napetostjo. Če majhen otrok najde konec kabla, ga lahko da v usta.

TÜRKÇE

Kablo düzenleme çantasını, maksimum 6 prizli birden fazla uzatma kablosu ile kullanmayınız.

Elektrikli cihazlar birlikte kullanıldığında kablo düzenleme çantası içinde başka nesnelere bırakmayınız.

Cihaza bağlı olmayan cihaz kablosunu (örneğin telefon şarj cihazı) prize takılı olarak bırakmayınız. Küçük çocuklar bu kabloların uçlarını ağızlarına götürebilirler.

中文

电线整理袋内的加长电线数量不应超过1根，电源插孔数量不应超过6个。

将电线整理袋与电器设备一同使用时，请勿在袋内存放任何其他物品。

请勿把未连接设备的电线（比如充电器）插在电源上并保持通电状态。幼童可能会把电线末端放进嘴里。

繁中

電線收納袋內只能放置1條延長線，且插孔不可超過6個。

使用電子設備時，電線收納袋內不可存放其他物品。

請勿將未連接設備的電源線（如手機充電器）插在電源上，並保持電源開啟的狀態，以免幼童可能會將電線末端放進嘴裡。

한국어

6구 이상의 멀티탭을 사용하는 경우 전선정리백을 사용하지 마세요.

전기 사용 중에는 전선정리백 안에 다른 물건을 넣어두지 마세요.

코드만 꽂아둔 채 멀티탭 전원을 켜지 마세요.

아이들이 코드 끝부분을 입 안에 넣을 수 있습니다.

日本語

ケーブルマネジメントバッグを延長コードと一緒に使用する場合、電源タップは1本（最大6個口）までしか使えません。

ケーブルマネジメントバッグを電気機器に使用する場合は、バッグの中にほかのものは何も入れないでください。

電気機器用コード（携帯電話の充電器など）は、電源が入った状態では必ず電気器機に接続してご使用ください。幼いお子さまがコードの端を口に入れるおそれがあります。

BAHASA INDONESIA

Jangan gunakan kantong pengaturan kabel dengan lebih dari satu kabel tambahan yang memiliki maksimal 6 soket.

Jangan simpan benda lain dalam tas pengaturan kabel saat digunakan dengan peralatan listrik.

Jangan pernah meninggalkan kabel (seperti charger ponsel) dalam keadaan terpasang dan menyala karena anak dapat meletakkan ujung kabel dalam mulut.



BAHASA MALAYSIA

Jangan guna beg pengurusan kabel dengan lebih daripada satu kord sambungan dengan maksimum 6 soket. Jangan simpan lain-lain barang di dalam beg pengurusan kabel semasa menggunakan perkakas elektrik. Jangan tinggalkan kord perkakas yang tidak bersambung (cth. pengecas telefon) terpalam dan terpasang. Kanak-kanak mungkin ingin mencuba memasukkan hujung kord ke dalam mulut mereka.

عربي

لا تستخدم حقيبة تنظيم الأسلاك مع توصيلة لها أكثر من 6 مقابس.
لا تخزن أي أشياء أخرى داخل حقيبة تنظيم الأسلاك عند استخدامها مع أجهزة كهربائية.
لا تترك أبداً سلك جهاز (مثل شاحن الهاتف (موصولاً بالكهرباء عند عدم استعماله. الأطفال الصغار قد يحاولوا وضع طرف السلك في أفواههم.

ไทย

ใช้เก็บสายต่อพ่วงที่มีเต้ารับไม่เกิน 6 เต้ารับ เพียง 1 สายเท่านั้น ห้ามใส่วัตถุใดๆ ลงในกระเป๋า เมื่อมีอุปกรณ์ไฟฟ้าอยู่ในกระเป๋าเก็บสายไฟ ห้ามให้สายเครื่องใช้ไฟฟ้า (เช่น ที่ชาร์จโทรศัพท์มือถือ) ที่เสียบปลั๊กค้างไว้ และเปิดสวิตช์ขอยุ่ห้อยออกจากกระเป๋า เนื่องจากเด็กเล็กอาจนำปลายสายเข้าปากและเกิดอันตรายได้

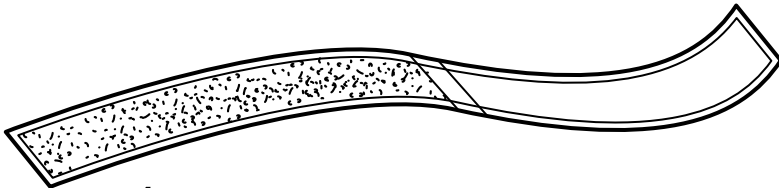
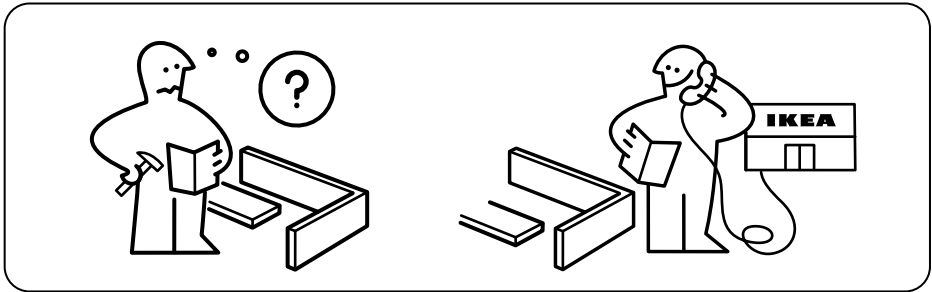

4x

1

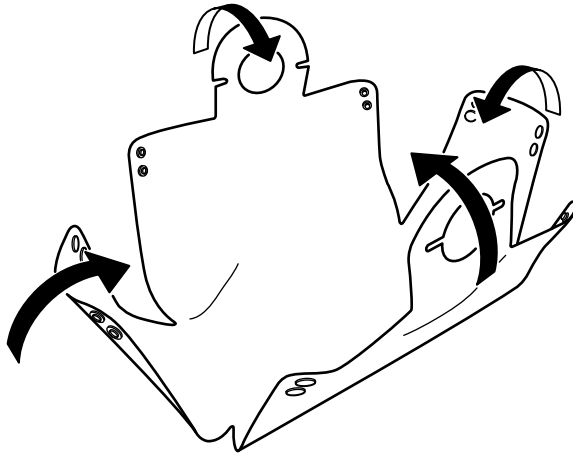

2

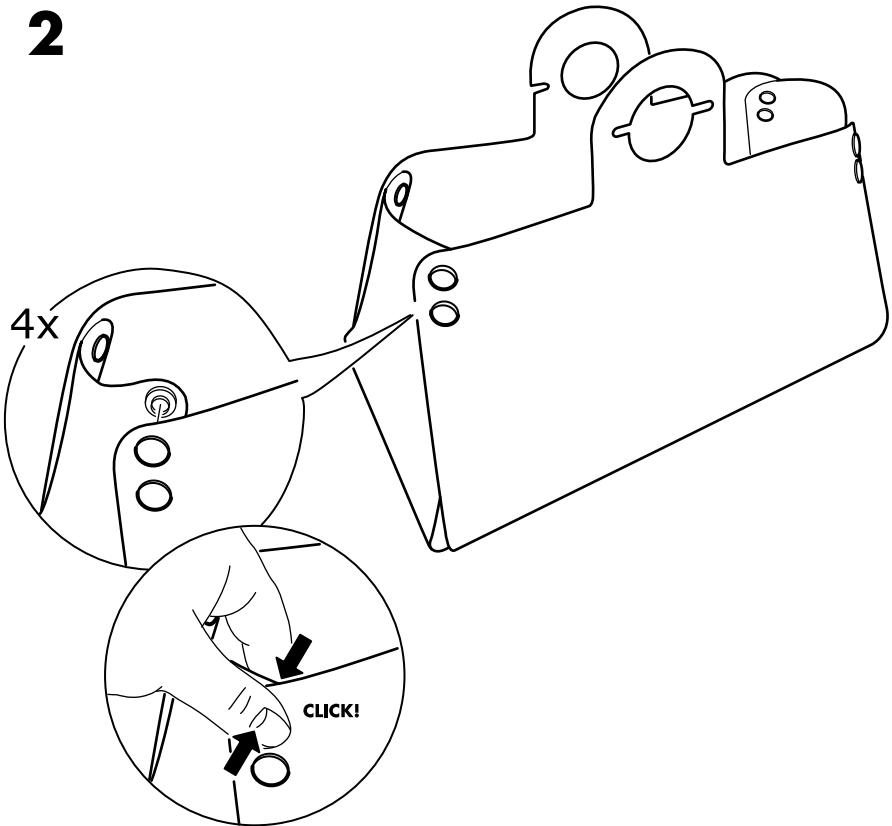

3

