

# TILLREDA



Design and Quality  
IKEA of Sweden

## Содержание

Сведения по технике безопасности	2	Обслуживание и очистка	12
Инструкции по обеспечению безопасности	5	Что делать, если...	13
Описание изделия	8	Техническая информация	14
Повседневная эксплуатация	9	Защита окружающей среды	14
Полезные советы и рекомендации	11	Гарантия компании IKEA	15

## Сведения по технике безопасности

ⓘ Для обеспечения вашей безопасности и надлежащей эксплуатации оборудования внимательно прочитайте данное руководство перед установкой и использованием изделия. Всегда храните это руководство вместе с изделием, даже если вы перемещаете или продаете его. Пользователи должны полностью изучить правила эксплуатации изделия и обеспечения его безопасной работы.

### Надлежащее использование

- Не оставляйте изделие без присмотра во время работы.
- Это изделие предназначено исключительно для бытового использования.
- Это изделие предназначено исключительно для использования внутри помещений.
- Изделие не должно использоваться в качестве стола для работы или хранения каких-либо предметов.
- Не располагайте в непосредственной близости от изделия, на его поверхности или внутри него горючие жидкости, легковоспламеняющиеся материалы или легкоплавкие объекты (такие как пластиковая пленка и предметы из пластмассы или алюминия).
- Соблюдайте осторожность при подключении электроприборов к розеткам, расположенным рядом с изделием. Не допускайте ситуаций, когда соединительные кабели соприкасаются с оборудованием / горячей посудой или

прокладываются под изделием.

- Чтобы предотвратить травмы и повреждение изделия, не выполняйте ремонт самостоятельно. Всегда обращайтесь в местный центр послепродажного обслуживания (см. главу «Обслуживание»).

### **Безопасность детей и людей с ограниченными возможностями**

- Дети старше 8 лет и лица с ограниченным физическими, сенсорными или умственными способностями, а также люди без достаточного опыта и знаний могут пользоваться данным прибором только под присмотром или после получения инструктажа о безопасном использовании прибора и связанных с ним рисках.
- Храните все упаковки вдали от детей. Существует опасность удушья.
- Не подпускайте детей к изделию как во время его работы, так и во время хранения.
- Дети младше 8 лет могут пользоваться устройством только под постоянным присмотром взрослых.
- Детям не разрешается играть с устройством. Детям не разрешается проводить очистку и обслуживание устройства без присмотра взрослых.

**⚠ Предупреждение!** Включайте предохранительное устройство, которое не допускает случайного включения изделия маленькими детьми или домашними животными.

### **Общие принципы обеспечения безопасности**

- Не закрывайте посторонними предметами вентиляционные отверстия в корпусе изделия или во встроенных конструкциях.
- Чтобы предотвратить травмы, не прикасайтесь к панели, пока не погаснет индикатор остаточного тепла.

- Чтобы избежать поражения электрическим током, не ставьте посторонние предметы на индукционную варочную панель во время работы.
- Не оборачивайте шнур вокруг шеи, чтобы предотвратить удушение.
- Не допускается использовать пароочиститель для чистки устройства.
- Во избежание ожогов не допускается класть металлические предметы, например ножи, вилки, ложки и крышки, на поверхность варочной панели.
- После использования отключайте варочную панель вручную, не полагайтесь исключительно на датчик наличия посуды.
- Устройство не предназначено для управления посредством внешнего таймера или системы дистанционного управления.
- Будьте внимательны: не касайтесь горячих частей.
- Во избежание травм поврежденный кабель питания должен быть заменен силами производителя, авторизованной сервисной службы или специалиста необходимой квалификации.

**⚠ ВНИМАНИЕ!** Используйте только те защитные устройства, которые входят в комплект, разработаны изготовителем электроплиты или указаны им в инструкции по эксплуатации в качестве допустимых к применению. Использование несоответствующих защитных устройств может привести к несчастным случаям.

**⚠ ВНИМАНИЕ!** Если поверхность треснула, отключите устройство во избежание поражения электрическим током.

**⚠ ВНИМАНИЕ!** Во время использования устройство и его комплектующие нагреваются.

**⚠ ВНИМАНИЕ!** Приготовление пищи на варочной панели с использованием жиров и масла без постоянного присмотра может привести к возникновению пожара. НЕ ПЫТАЙТЕСЬ тушить огонь водой. Отключите устройство и накройте пламя крышкой или противопожарным покрывалом.

## Инструкции по обеспечению безопасности

### Установка

- Производитель не несет ответственности за ущерб, причиненный людям и домашним животным, или за повреждения имущества, вызванные несоблюдением перечисленных ниже требований.

**⚠ Внимание!** Перед установкой ознакомьтесь с информацией по технике безопасности.

**⚠ Предупреждение!** Процесс установки должен соответствовать законодательным актам, нормативам, директивам и стандартам (таким как правила и нормы работы с электрическим оборудованием, правила утилизации и т. д.), действующим в стране использования!

**⚠ Предупреждение!** Риск поражения электрическим током.

- а) Клеммы для подключения к электросети находятся под напряжением.
  - б) Выполняйте подключения к клеммам электрической сети при отключенном напряжении.
  - в) Использование вилок и розеток недопустимого типа или с незакрепленными контактами может приводить к перегреву клемм.
  - г) Зажимные соединения должны монтироваться надлежащим образом.
- Не устанавливайте прибор рядом с дверью и под окнами, так как горячая посуда может упасть с варочной панели при открытии окон или двери.
  - Убедитесь, что изделие не повреждено

при транспортировке. Не подключайте поврежденный прибор.

- Не устанавливайте изделие, если оно повреждено во время транспортировки.
- Не подключайте варочную панель с помощью удлинителей и располагайте ее таким образом, чтобы шнур не проходил в рабочих областях.
- Не изменяйте технические параметры и не модифицируйте изделие. Это может привести к травмам и повреждению изделия.

**⚠ Предупреждение!** Тщательно соблюдайте инструкции при выполнении электрических подключений.

### Электрические подключения

- Перед подключением убедитесь, что номинальное напряжение, указанное на заводской табличке изделия, соответствует напряжению в сети питания. Кроме того, проверьте номинальную мощность изделия и убедитесь, что провода подобраны в соответствии с этой мощностью (см. главу «Технические данные»).
- Заводская табличка расположена на нижней части корпуса варочной панели.

### Перед использованием:

Выполните требования следующих инструкций перед использованием изделия.

- Используйте стандартную розетку сети питания и регулярно проверяйте ее состояние, чтобы предотвратить любые повреждения.
- Не вскрывайте изделие самостоятельно и не позволяйте это делать другим не

уполномоченным на то лицам. Ремонт изделия должен выполнять только представитель сервисного центра или квалифицированный специалист.

- Проверьте шнур питания и вилку. При обнаружении повреждений шнура питания или вилки не используйте изделие. Не вынимайте штепсельную вилку из розетки мокрыми руками.
- Не используйте удлинитель шнура питания. Подключайте изделие только к основной сетевой розетке.
- Если изделие не использовалось в течение длительного времени, включите его на 10 минут для стабилизации электронных компонентов. После этого можно начать эксплуатацию изделия.
- Не используйте изделие вблизи воды, огня или во влажном помещении. Изделие предназначено только для использования в закрытых жилых помещениях.
- Перед первым использованием изделия удалите все упаковки, наклейки и защитные пленки.
- Выключайте варочные зоны после каждого использования с помощью их элементов управления, не полагайтесь только на автоматическое отключение за счет детектора посуды.
- Опасность ожогов! Не кладите металлические предметы, такие как ножи, вилки, ложки и крышки кастрюль на варочную поверхность, так как они могут нагреться.

**⚠ Предупреждение!** Опасность возникновения пожара! Перегретые жиры и масла могут воспламениться очень быстро.

**⚠ Предупреждение!** Пользователи с имплантированным кардиостимулятором не должны приближать верхнюю часть тела ближе чем на 30 см к включенным индукционным варочным зонам.

**⚠ Предупреждение!** Не прикасайтесь к изделию мокрыми руками и не допускайте попадания влаги на панель управления. При длительном воздействии воды кнопки панели управления могут выйти из строя.

**⚠ Предупреждение!** Если поверхность потрескалась, выключите изделие во избежание поражения электрическим током.

**Во время и после использования:** Для предотвращения пожара и несчастных случаев ознакомьтесь со следующими инструкциями:

- Устанавливайте изделие только на ровную и твердую поверхность.
- Следите за тем, чтобы дети не играли с изделием.
- Когда изделие находится в рабочем состоянии, не ставьте на панель перечисленные ниже предметы и материалы:
  - a) нержавеющую сталь
  - b) железо
  - c) чугун
  - d) алюминий
  - e) крышки и эмалированную посуду
  - f) ножи, вилки и ложки
  - g) тарелки из железа, нержавеющей стали, чугуна или алюминия
  - h) пустую посуду
- Не переносите и не перемещайте изделие с находящейся на нем посудой во время нагревания.
- Обеспечьте в помещении, где установлено изделие, хорошую вентиляцию в процессе нагревания.
- Не вставляйте провода или металлические предметы в отверстия изделия, предназначенные для забора и выпуска воздуха.
- Какой уход требуется для панели:
  - a) Не роняйте тяжелые предметы на панель.
  - b) Не проливайте воду, кислоту или любую другую жидкость на панель.
  - c) Не сжигайте ничего на панели.
  - d) Не ставьте горячую посуду на панель, когда изделие не используется.
  - e) Если поверхность панели потрескалась, выключите изделие немедленно, чтобы избежать поражения электрическим током, и возвратите его в ближайший магазин IKEA.
  - f) Некоторая посуда может создавать шум во время использования. Если слегка переместить посуду, шум может исчезнуть или уменьшиться.

Если это не устранил проблему, пожалуйста, замените эту посуду.

- Не ставьте изделие на ковер, ткань или бумагу, когда оно находится в рабочем состоянии.
- Не прикасайтесь к горячей панели. Панель остается горячей до тех пор, пока не погаснет индикатор остаточного тепла, даже если питание уже выключено.
- Никогда не тяните за кабель, чтобы отключить изделие.
- Прежде чем вынуть вилку, выключите изделие и дайте ему остыть. Отсоединяйте вилку кабеля питания, если планируете не использовать изделие в течение длительного периода времени.
- Храните посуду отдельно от изделия после использования.

#### **Как избежать повреждения изделия**

- Стеклокерамика может повреждаться в результате падения на нее каких-либо предметов или ударов посуды.
- Посуда из чугуна или литого алюминия, а также посуда с поврежденным дном может поцарапать стеклокерамическую поверхность при скольжении.

- Стеклокерамика может быть повреждена также при падении на пол.
- Чтобы избежать повреждения посуды и стеклокерамической поверхности, не допускайте выкипания воды из кастрюль или сковородок.
- Не используйте варочные зоны с пустой посудой или без посуды.
- Никогда не покрывайте какие-либо части изделия алюминиевой фольгой. Никогда не кладите пластиковые предметы или другие легкоплавкие материалы на изделие или внутрь него.

 **Предупреждение!** Изделие должно оставаться подключенным к розетке после использования до отключения вентилятора и индикатора нагрева.

**Информация об акриламидах**  
**Внимание!** По данным последних научных исследований интенсивное поджаривание пищи, особенно продуктов, содержащих крахмал, может представлять риск для здоровья из-за акриламидов. Поэтому рекомендуется готовить пищу при наименьших возможных температурах и не слишком поджаривать ее.

## Описание изделия

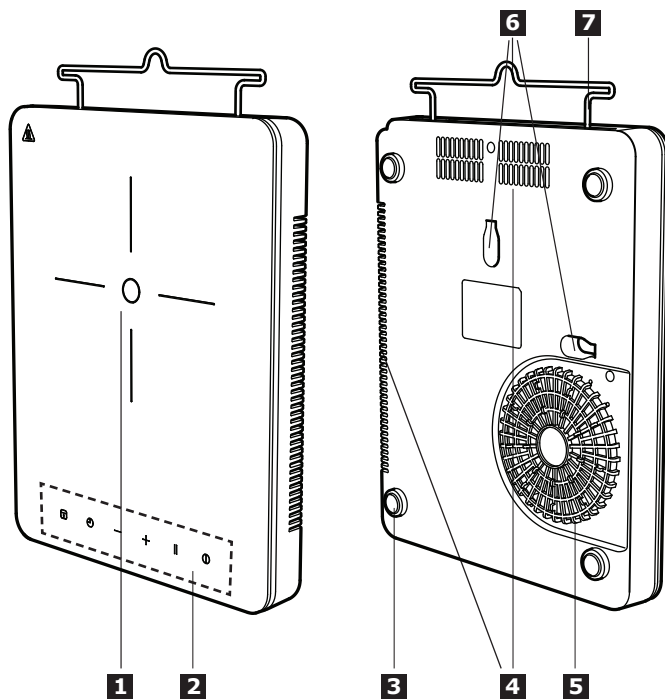

- 1** Зона нагрева  
Варочная зона 2000 Вт, 185 мм
- 2** Панель управления
- 3** Резиновая ножка

- 4** Отверстие для выпуска воздуха
- 5** Отверстие для впуска воздуха
- 6** Петля для подвешивания на крюке
- 7** Ручка/приспособление для намотки шнура



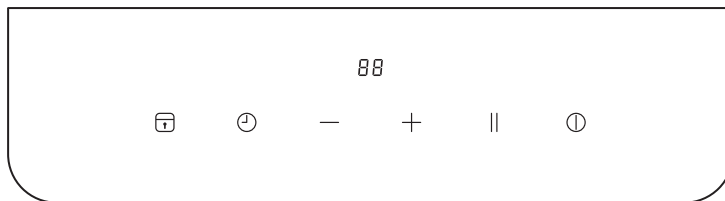

**Расположение элементов на панели управления**

1. для включения и выключения устройства блокировки / защиты от доступа детей
2. для включения таймера
3. для увеличения температуры нагрева / времени таймера; для уменьшения температуры нагрева / времени таймера
4. для включения функции Stop+Go (Пауза)
5. для включения / выключения варочной панели (кнопка ВКЛ/ВЫКЛ)
6. Дисплей нагревателя отображает значение «0», а также уровни нагрева от 1 до 9
7. Дисплей таймера отображает время от 01 до 99 минут
8. Индикатор нагрева отображает символ , если зона приготовления пищи еще не остыла после использования.

**Поля элементов сенсорного управления и дисплеев**

Управление варочной панелью осуществляется путем прикосновения к сенсорным полям. Дисплеи и звуковые сигналы (короткие гудки) подтверждают выбор функций. Дисплей нагревателя отображает символ «Н», если варочная зона еще не остыла.

**Индикатор остаточного тепла**

**Предупреждение!** Остаточное тепло может привести к ожогам! После выключения изделия требуется еще некоторое время, чтобы варочные зоны успели остыть. Чтобы узнать, остыли ли они, посмотрите на индикатор остаточного тепла .

Используйте остаточное тепло для размораживания и согревания пищи.

Не отключайте изделие от сети, пока символ не исчезнет с дисплея.

Уровень мощности	1	2	3	4	5	6	7	8	9
Мощность	100 Вт	300 Вт	600 Вт	900 Вт	1100 Вт	1300 Вт	1500 Вт	1700 Вт	2000 Вт

**Повседневная эксплуатация**



**Подключение к розетке**

1. Когда пользователь вставляет вилку в сетевую розетку, активируется устройство защиты от доступа детей. Нажмите и удерживайте кнопку устройства защиты от доступа детей 3 секунды, чтобы отключить его.

**ВКЛ/ВЫКЛ**

1. При нажатии кнопки ВКЛ/ВЫКЛ на экране появится символ «0», как в режиме ожидания, и загорится индикатор питания. Если мощность нагревателя не будет выбрана в течение 1 минуты, варочная панель автоматически выключается без нажатия кнопки ВКЛ/ВЫКЛ.
2. Чтобы выключить варочную панель во время работы, нажмите кнопку ВКЛ/ВЫКЛ.

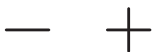

### Настройка нагревателя/таймера

1. Используйте кнопки — и + для регулировки мощности нагревателя или изменения времени таймера во время работы.
2. При первом нажатии кнопки — мощность сразу установится на уровень 9. При последующих нажатиях кнопки — мощность будет уменьшаться с уровня 9 до уровня 1.
3. При первом нажатии кнопки + мощность установится на уровень 1. При последующих нажатиях кнопки + мощность будет повышаться с уровня 1 до уровня 9.



### Устройство защиты от доступа детей

Когда варочные зоны работают, панель управления можно заблокировать. Это предотвращает случайное изменение мощности нагревателя. Однако при этом варочную панель все же можно выключить кнопкой ВКЛ/ВЫКЛ.

#### Включение функции блокировки:

1. Установите требуемую мощность нагревателя.
2. Включите функцию блокировки, нажав кнопку блокировки и удерживая ее в течение 3 секунд. Блокировка будет включена, когда загорится подсветка кнопки и раздастся звуковой сигнал. Если таймер включен, он будет оставаться в активном режиме.

#### Выключение функции блокировки:

1. Выключите функцию блокировки, нажав кнопку блокировки и удерживая ее в течение 3 секунд. Блокировка будет выключена, когда погаснет подсветка кнопки и раздастся звуковой сигнал.
2. Мощность нагревателя вернется к предыдущему значению.

Панель управления можно заблокировать и тогда, когда варочная панель не работает. Эта функция предотвращает случайное включение изделия.

### Включение устройства защиты от доступа детей

1. Включите изделие кнопкой ВКЛ/ВЫКЛ. Не устанавливайте мощность нагревателя.
2. Включите защитное устройство, нажав кнопку блокировки и удерживая ее в течение 3 секунд. Блокировка будет включена, когда загорится подсветка кнопки и раздастся звуковой сигнал.
3. Выключить изделие можно кнопкой ВКЛ/ВЫКЛ.

### Выключение устройства защиты от доступа детей

1. Выключите защитное устройство, нажав кнопку блокировки и удерживая ее в течение 3 секунд. Блокировка будет выключена, когда погаснет подсветка кнопки и раздастся звуковой сигнал.



### Функция Stop+Go (Пауза)

1. Если нажать кнопку паузы в режиме эксплуатации, на экране появится символ «- -», а работа варочной панели будет временно приостановлена. Мощность нагревателя останется на уровне, достаточном для поддержания пищи в теплом состоянии.
2. Нажмите эту кнопку еще раз, и мощность нагревателя вернется к предыдущему значению, выбранному для приготовления пищи.
3. Если не нажать кнопку паузы для возвращения к нормальной работе в течение 2 часа после перехода в режим паузы, варочная панель перейдет в режим ожидания после пятикратной подачи звукового сигнала.



### Таймер

1. Функция таймера используется для установки времени приготовления пищи с максимальным значением 99 минут. Нажмите кнопку таймера, чтобы включить его. На экране появятся символы «00».
2. Для установки времени таймера используйте кнопки + и —. Если никакие кнопки не нажимаются в течение 5 секунд, таймер отключается.

3. Чтобы установить требуемое время таймера, нажимайте кнопку **+** для увеличения значений начиная с 00 минут. Если нажать и удерживать кнопку **+** в течение более длительного времени, значения будут увеличиваться сразу на 10 минут. Нажимайте кнопку **-**, чтобы уменьшить значения, начиная с 99 минут. Если нажать и удерживать кнопку **-** в течение более длительного времени, значения будут уменьшаться сразу на 10 минут.
4. При включенном таймере на экране будут попеременно отображаться уровень мощности и время. Когда уровень мощности снижается до значения «0», таймер отключается.
5. Когда таймер выключается, варочная

панель подает звуковой сигнал 5 раз и выключается автоматически.

**Функция автоматического выключения**

**Эта функция автоматически отключает варочную панель в следующих случаях:**

- все варочные зона выключены;
- пользователь не установил мощность нагревателя в течение 1 минуты после включения варочной панели;
- пользователь не включил варочную зону или не изменил мощность нагревателя после 2 часов работы или произошел перегрев изделия (например, когда выкипела вода в кастрюле).

**Полезные советы и рекомендации**

**i** Посуда, подходящая для приготовления пищи на индукционных варочных панелях, имеет соответствующую маркировку производителя.

**i** Когда варочная зона включается, вы можете услышать кратковременный гул. Это характерная особенность всех стеклокерамических варочных панелей, которая никоим образом не сказывается на функционировании и сроке службы изделия.

**Размеры кухонной посуды**

Индукционные варочные зоны автоматически адаптируются к размеру дна посуды. Однако существует минимальный диаметр дна, зависящий от размера рабочей зоны.

Варочная зона	Минимальный диаметр дна посуды [мм]
Средняя задняя варочная зона	120

**Экономия энергии**

- По возможности всегда закрывайте кастрюли крышками.
- Ставьте посуду на варочную зону перед ее включением.
- Выбирайте посуду с наиболее толстым и ровным дном.

## Обслуживание и очистка

- ⚠ Предупреждение!** Выключите изделие и дайте ему остыть, прежде чем отключить его от сети питания.
- ⚠ Предупреждение!** Выключите изделие и дайте ему остыть перед его очисткой.
- ⚠ Предупреждение!** Из соображений безопасности не очищайте изделие паровыми пескоструйными аппаратами или очистителями высокого давления.
- ⚠ Предупреждение!** Острые предметы и абразивные чистящие средства могут повредить изделие. После каждого использования очищайте изделие, удаляйте остатки пищи водой и жидкостью для мытья посуды. Удаляйте также остатки моющих средств!
- i** Царапины или темные пятна на стеклокерамической поверхности, которые не могут быть удалены, не влияют на функционирование изделия.

### Удаление остатков пищи и затвердевших отложений

- Пищевые продукты, содержащие сахар, а также остатки пластмассы и фольги должны быть удалены сразу. Лучшим инструментом для очистки стеклянной поверхности является скребок (не входит в комплект изделия). Установите скребок на стеклокерамическую поверхность под углом и удаляйте остатки пищи, перемещая лезвие по поверхности. Протрите изделие влажной тканью с небольшим количеством моющего средства. В заключение протрите прибор насухо чистой тканью.
- Известковые и водяные кольца, брызги жира и пятна на блестящем металле должны быть удалены после того, как изделие остынет, с помощью очистителя для стеклокерамики или нержавеющей стали.

**Что делать, если...**

Неисправность	Возможная причина	Метод устранения
Изделие не работает.	Пониженное напряжение или короткое замыкание в сети питания вашего дома.	
	Подвод питания к розетке не выполнен должным образом.	Проверьте цепь от источника питания до варочной панели.
	Прошло больше 10 секунд после включения изделия.	Включите изделие снова.
	Включено устройство защиты от доступа детей.	Выключите устройство защиты от доступа детей. (См. раздел «Устройство защиты от доступа детей»).
	Некоторые сенсорные кнопки были нажаты одновременно.	Нажимайте сенсорные кнопки только по одной.
Изделие прекращает работу. Индикация кода ошибки: <b>E1</b>	Посуда не подходит для индукционной панели.	Замените посуду на пригодную для индукционной панели.
	Нет посуды в варочной зоне.	Поместите посуду в варочную зону.
Изделие прекращает работу. Индикация кода ошибки: <b>E2</b>	Посуда пуста (вода выкипела) или температура приготовления пищи слишком высока.	Выключите изделие и перезапустите его через 5 минут. Если код ошибки E2 остается, свяжитесь с сотрудниками ближайшего магазина IKEA.
	Заблокировано отверстие для впуска или выпуска воздуха.	
	Слишком высокая температура окружающей среды.	
Изделие прекращает работу. Индикация кода ошибки: <b>E3</b>	Напряжение питания в сети переменного тока превышает 275 В.	Обеспечьте нормальное электропитание для изделия.
Изделие прекращает работу. Индикация кода ошибки: <b>E4</b>	Напряжение питания в сети переменного тока ниже 100 В.	Обеспечьте нормальное электропитание для изделия.
Изделие прекращает работу. Индикация кода ошибки: <b>E5</b>	Неисправен датчик температуры изделия.	Пожалуйста, свяжитесь с сотрудниками ближайшего магазина IKEA.
Изделие прекращает работу. Обозначение ошибки: <b>E6</b>	Посуда пуста (вода выкипела) или температура приготовления пищи слишком высока.	Дайте устройству остыть и следите, чтобы вода не выкипала.
Изделие прекращает работу. Индикация кода ошибки: <b>E0</b>	Внутреннее исключение.	Выключите изделие и перезапустите его через 5 минут. Если код ошибки E0 остается, свяжитесь с сотрудниками ближайшего магазина IKEA.

Если обнаружите неисправность, сначала попытайтесь найти решение проблемы самостоятельно. Если не удастся найти решение проблемы самостоятельно, свяжитесь с сотрудниками ближайшего магазина IKEA.

**i** Если вы используете изделие ненадлежащим образом, дилер не сможет обменять или отремонтировать изделие бесплатно даже в течение гарантийного периода.

## Техническая информация

### Технические данные

Номинальная мощность	2000 Вт
Номинальное напряжение	220–240 В
Номинальная частота, Гц	50/60 Гц
Глубина	385 мм
Ширина	300 мм
Высота	54 мм
Вес нетто	3 кг

## Защита окружающей среды

Символ  на изделии или на его упаковке указывает, что этот продукт не может утилизироваться как обычные бытовые отходы. Его следует сдавать в соответствующий приемный пункт для переработки электрического и электронного оборудования. Выполнив это предписание, вы сможете предотвратить потенциальные негативные последствия для окружающей среды и здоровья людей, которые могут быть вызваны ненадлежащей утилизацией данного изделия. Для получения более подробной информации об утилизации данного изделия, пожалуйста, обращайтесь к представителям местных органов власти, к специалистам службы по утилизации бытовых отходов или к сотрудникам магазина, где было приобретено изделие.

### Упаковочные материалы

Материалы с символом  пригодны для вторичной переработки. Утилизируйте упаковку в контейнер, предназначенный для предметов вторичной переработки.

### Перед утилизацией изделия

**⚠ Предупреждение!** Для утилизации изделия выполните следующие шаги:

- Выньте вилку из сетевой розетки.
- Отрежьте шнур и утилизируйте его.

## Гарантия компании IKEA

### Срок действия гарантии IKEA

Гарантия действительна в течение 5 (пяти) лет с даты первоначальной покупки в IKEA для всех изделий кроме марок LAGAN или TILLREDA, для которых гарантия предоставляется на 2 (два) года. Пожалуйста, сохраняйте чек как подтверждение факта и даты покупки. Проведение сервисных работ по гарантии не влечет за собой продление гарантийного срока оборудования.

### Кем выполняется техобслуживание?

Свяжитесь с сотрудниками ближайшего магазина IKEA.

### Что покрывает данная гарантия?

Данная гарантия покрывает неисправности изделия, обусловленные дефектами конструкции или материалов, проявившимися после его покупки в магазине IKEA. Данная гарантия относится только к случаям бытового использования изделия. Все исключения указаны в пункте «Что не покрывает данная гарантия?». В рамках гарантии предусматривается возмещение затрат, связанных с устранением неисправностей, например затраты на ремонт, запасные части, выполнение работ и дорожные расходы, при условии, что доступ к технике в целях ремонта не затруднен и не вызывает существенных расходов. Замененные запчасти переходят в собственность компании IKEA.

### Что IKEA делает, чтобы устранить неисправность?

Сотрудники компании IKEA осмотрят изделие и решат по своему усмотрению, распространяется ли на него гарантия. Если изделие будет признано подлежащим гарантийному обслуживанию, сотрудники компании IKEA по своему усмотрению отремонтируют его или заменят таким же или аналогичным прибором.

### Что не покрывает данная гарантия?

- Естественный износ.
- Умышленные повреждения; повреждения вследствие небрежного обращения, обусловленные невнимательностью, несоблюдением инструкций по эксплуатации,

неправильной установкой или подключением к электрической сети с напряжением, не соответствующим техническим требованиям прибора; повреждения, вызванные химическими или электрохимическими реакциями; повреждения, обусловленные ржавчиной, коррозией или воздействием воды, в том числе, но не ограничиваясь этим, повреждения, вызванные повышенной жесткостью воды, подаваемой в сети водоснабжения; повреждения, вызванные аномальными условиями окружающей среды.

- Расходные материалы и запчасти, в том числе батареи и лампочки.
- Повреждения нефункциональных и декоративных деталей, не влияющих на нормальную работу устройства, в том числе любые царапины или возможное различие в цвете.
- Случайные повреждения, вызванные присутствием инородных предметов и/или веществ, а также чисткой или устранением засоров в фильтрах, системах слива или дозаторах моющих средств.
- Повреждения следующих деталей: стеклокерамики, аксессуаров, корзин для посуды и столовых приборов, подающих и сливных труб, уплотнителей, ламп и плафонов для ламп, экранов, ручек, корпуса и частей корпуса, эти детали попадают под действие гарантии, только если сервисный центр представит заключение, что причиной повреждений был производственный брак.
- Ремонт, выполненный неуполномоченными обслуживающими организациями либо неавторизованными сервис-партнерами, а так же с использованием неоригинальных запасных частей.
- Ремонт вследствие неправильной установки.
- Повреждения, возникшие при бытовом использовании товара.
- Повреждения, возникшие при перевозке товара. Если покупатель самостоятельно отвозит товар домой или по другому адресу, IKEA не несет

ответственности за повреждения, возникшие при перевозке. Тем не менее, если услуга доставки была заказана покупателем в IKEA, все повреждения, возникшие при перевозке товара, несет IKEA.

- При покупке бытовой техники в IKEA услуга первоначальной установки не включена в стоимость товара. Если уполномоченные IKEA обслуживающие организации или авторизованные сервис-партнеры осуществляют ремонт или замену бытового прибора в соответствии с условиями данной гарантии, уполномоченные обслуживающие организации или авторизованные сервис-партнеры обязуются при необходимости выполнить повторную установку отремонтированного бытового прибора или бытового прибора, заменяющего неисправный.

#### **Применимость законодательства конкретной страны**

Гарантия, предоставляемая IKEA, полностью покрывает или даже превышает все требования местного законодательства. Условия этой гарантии никоим образом не ограничивают права потребителя, устанавливаемые законодательством конкретной страны.

#### **Зона действия**

Если изделие было куплено в одной стране ЕС и перевезено в другую страну ЕС, гарантийное обслуживание будет производиться на условиях, действующих во второй стране. Обязательства по сервису в рамках гарантии выполняются только в случае, если изделие было установлено с соблюдением следующих требований:

- технических требований, принятых в стране, где клиент обратился за гарантийным обслуживанием;
- правил техники безопасности, приведенных в инструкциях по сборке и в руководстве пользователя.

#### **ПОСЛЕПРОДАЖНОЕ ОБСЛУЖИВАНИЕ изделий IKEA**

Пожалуйста, обращайтесь к сотрудникам IKEA по следующим вопросам:

- подача заявки на выполнение гарантийного ремонта;

- разъяснение функций техники, купленной в магазине IKEA.

Для получения оптимального результата просим вас тщательно изучить инструкции по сборке и/или руководство пользователя перед обращением в сервисный центр.

#### **Как связаться с нами, если вам нужна наша помощь**



При обращении за помощью по телефону специалисты послепродажного сервисного центра IKEA помогут найти и устранить основные неисправности вашего изделия. Ознакомьтесь с каталогом IKEA или посетите веб-сайт [www.ikea.com](http://www.ikea.com), чтобы узнать номер телефона местного магазина и его часы работы.

#### **Для того чтобы ускорить ваше обслуживание, всегда сообщайте 8-значный артикульный номер изделия IKEA, указанный на заводской табличке.**

#### **ОБЯЗАТЕЛЬНО СОХРАНЯЙТЕ ЧЕК!**

Чек является подтверждением покупки, его необходимо предъявлять при обращении за гарантийным обслуживанием. В чеке так же указаны название товара IKEA и его артикульный номер (8-значный код изделия).

#### **Нужна дополнительная помощь?**

По всем дополнительным вопросам, не касающимся послепродажного обслуживания, обращайтесь в отдел обслуживания покупателей ближайшего магазина IKEA. Пожалуйста, тщательно изучите сопроводительные документы перед обращением.



Дата изготовления продукта указана в четырехзначном штампе, расположенном на паспортной табличке изделия. Первые две цифры указывают год производства, а две последние – порядковый номер недели в году. Например: штамп 1538 означает, что продукт был произведен на 38-й неделе 2015-го года.  
Произведено для ИКЕА

“IKEA of Sweden AB”, адрес: Box 702, 343 81 Almhult, Швеция, заводы фирмы-изготовителя “IKEA of Sweden AB” в стране: КИТАЙ

Единственный импортёр, уполномоченный изготовителем на территории Российской Федерации:  
ООО «ИКЕА ТОРГ»

фактический и юридический адреса: 141400, Московская, область, г. Химки, микрорайон ИКЕА, корп. 1, тел. 8495-737-53-00





